

Dell UltraSharp U3415W

คู่มือผู้ใช้

รุ่นที่: U3415W

รุ่นตามข้อกำหนด: U3415Wb

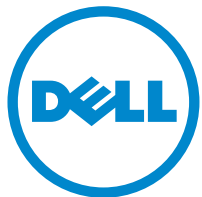

# หมายเหตุ ข้อควรระวัง และ คำเตือน



**หมายเหตุ:** หมายเหตุ ระบุถึงข้อมูลที่สำคัญที่จะช่วยให้คุณใช้งานคอมพิวเตอร์ของคุณได้ดีขึ้น



**ข้อควรระวัง:** ข้อควรระวัง

แสดงถึงความเสียหายที่อาจเกิดกับฮาร์ดแวร์หรือการสูญเสียข้อมูลหากไม่ทำตามขั้นตอนที่ระบุ



**คำเตือน:** คำเตือนบ่งชี้ถึงความเป็นไปได้ที่จะเกิดทรัพย์สินชำรุดเสียหาย การบาดเจ็บหรือเสียชีวิต

---

## ลิขสิทธิ์ © 2014-2016 Dell Inc. สงวนลิขสิทธิ์

เครื่องหมายทางการค้าที่ใช้ในส่วนของเนื้อหา: *Dell* และโลโก้ *DELL* คือเครื่องหมายทางการค้าของ Dell Inc.; *Microsoft*, *Windows* เป็นเครื่องหมายการค้า หรือเครื่องหมายการจดทะเบียนของ Microsoft Corporation ในสหรัฐอเมริกา และ/หรือประเทศอื่นๆ; *Intel* เป็นเครื่องหมายการจดทะเบียนของ Intel Corporation ในสหรัฐอเมริกา และประเทศอื่นๆ; และ ATI เป็น เครื่องหมายการค้า ของ Advanced Micro Devices, Inc.

อาจมีการใช้เครื่องหมายการค้า

และชื่อทางการค้าอื่นในเอกสารฉบับนี้เพื่ออ้างถึงรายการและผลิตภัณฑ์ที่เป็นของบริษัทเหล่านั้น Dell Inc. ขอประกาศว่าเราไม่มีความสนใจในเครื่องหมายการค้าหรือชื่อทางการค้าอื่นนอกเหนือจากของ บริษัทเอง

# คอนเทนต์

<b>1</b>	<b>เกี่ยวกับจอภาพของคุณ</b>	<b>5</b>
	อุปกรณ์ในกล่อง	5
	คุณสมบัติของผลิตภัณฑ์	7
	ชิ้นส่วนและปุ่มควบคุมต่างๆ	8
	ข้อมูลจำเพาะของจอภาพ	11
	ความสามารถด้าน Plug and play	22
	อินเตอร์เฟซบัสอนุกรมสากล (USB)	22
	นโยบายฟีกเชลและคุณสมบัติของจอภาพ LCD	25
	คู่มือการดูแลรักษา	25
<b>2</b>	<b>การติดตั้งจอแสดงผลของคุณ</b>	<b>26</b>
	การต่อขาตั้ง	26
	การเชื่อมต่อจอแสดงผลของคุณ	29
	การจัดการกับสายเคเบิล	35
	การติดฝาครอบสายเคเบิล	35
	การนำขาตั้งจอแสดงผลออก	36
	ถอดฝาครอบสายเคเบิลออก	36
	อุปกรณ์ยึดผนัง (อุปกรณ์ซื้อเพิ่ม)	37
<b>3</b>	<b>การใช้งานจอภาพ</b>	<b>38</b>
	เปิดจอภาพ	38
	การใช้ปุ่มควบคุมบนแผงด้านหน้า	38
	การใช้เมนูที่แสดงบนหน้าจอ (OSD)	40
	การตั้งค่าความละเอียดที่เหมาะสมที่สุด	58
	การใช้ตัวเอียง เดียว และส่วนต่อแนวตั้ง	59
<b>4</b>	<b>การแก้ไขปัญหาเบื้องต้น</b>	<b>61</b>
	การทดสอบตัวเอง	61
	ระบบตรวจวิเคราะห์ที่ติดตั้งมาพร้อมเครื่อง	63

ปัญหาทั่วไป	64
ปัญหาเฉพาะของผลิตภัณฑ์	66
ปัญหาเฉพาะเรื่อง Universal Serial Bus	66
ปัญหาเฉพาะสำหรับ Mobile High-Definition Link (MHL)	67
ปัญหาเฉพาะสำหรับลำโพง	67
<b>5 ภาคผนวก</b>	<b>68</b>
ข้อสังเกตของ FCC (ในสหรัฐอเมริกาเท่านั้น)	68
ติดต่อ Dell	68
การติดตั้งมอโนเตอร์	69

# เกี่ยวกับจอภาพของคุณ

## อุปกรณ์ในกล่อง



จอภาพของคุณจัดส่งมาพร้อมอุปกรณ์ตามรายการด้านล่าง ดูให้แน่ใจว่าได้รับอุปกรณ์ครบทุกชิ้นและ [ติดต่อ Dell](#)



**หมายเหตุ:** อุปกรณ์บางอย่างอาจเป็นอุปกรณ์เสริม และอาจไม่ได้ให้มาพร้อมจอภาพ คุณสมบัติหรือชื่อข้อมูลบางอย่างอาจไม่มีมาให้ในบางประเทศ

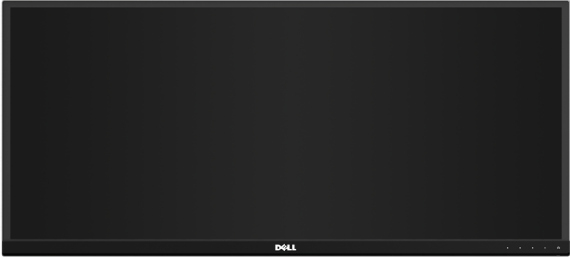

**หมายเหตุ:** การติดตั้งโดยอื่น ๆ, โปรดดูที่คู่มือการยื่นตามลำดับการตั้งค่าสำหรับคำแนะนำในการติดตั้ง

	จอภาพ
	ขาตั้ง
	ผ้าครอบสายเคเบิล

	<p>สายไฟ (แตกต่างกันในแต่ละ ประเทศ)</p>
	<p>สาย HDMI</p>
	<p>สาย DP (Mini-DP เป็น DP)</p>
	<p>สาย USB 3.0 อีพัสตรีม (เปิดใช้พอร์ต USB บนจอภาพ)</p>
	<ul style="list-style-type: none"> <li>• สื่อข้อมูลไดรเวอร์และเอกสาร</li> <li>• คู่มือการตั้งค่าอย่างรวดเร็ว</li> <li>• รายงานการเปรียบเทียบจากโรงงาน</li> <li>• ข้อมูลเกี่ยวกับความปลอดภัย สิ่งแวดล้อม และระเบียบข้อบังคับ</li> </ul>

# คุณสมบัติของผลิตภัณฑ์

จอแสดงผลชนิดจอแบน Dell U3415W มีการแสดงผลแบบคริสตัลเหลว (LCD) ชนิดทรานซิสเตอร์ฟิล์มบาง (TFT) แบบแอ็คทีฟเมทริกซ์ คุณสมบัติของจอภาพประกอบด้วย:

- พื้นที่ดูภาพหน้าจอ 86.5 ซม. (34 นิ้ว) (วัดในแนวทแยงมุม)  
ความละเอียด 3440 x 1440 รองรับการผลิตเต็มจอภาพ โดยใช้ความละเอียดลดลง
- มุมมองแบบกว้างช่วยให้ดูภาพได้ตั้งแต่ตำแหน่งนั่งหรือยืน หรือขณะเคลื่อนที่จากด้านหนึ่งไปยังอีกด้านหนึ่งได้
- ความสามารถในการปรับเอียงและยึดแนวตั้ง
- เรือ่นบางพิเศษช่วยลดปัญหาในการใช้กับมอนิเตอร์หลายประเภท  
ช่วยให้สามารถตั้งค่าได้อย่างง่ายดายพร้อมเพิ่มประสิทธิภาพการดูที่ดียิ่งขึ้น
- ฐานวางถอดได้และ Video Electronics Standards Association (VESA™) ขนาด 100 มม.  
เพื่อการติดตั้งที่ปรับได้หลากหลาย
- ความสามารถในการเชื่อมต่อแบบดิจิทัลโดยใช้ DisplayPort, Mini DisplayPort, HDMI 2.0, MHL, USB 3.0  
ซึ่งช่วยเพิ่มตัวเลือกสำหรับมอนิเตอร์ที่สามารถใช้ร่วมกันได้
- ประกอบด้วยพอร์ตออปติคัล USB 2 พอร์ตและพอร์ตดาวนสตรีม USB 4 พอร์ต
- ความสามารถด้านพลังและเพย์ลอร์ดระบบของท่านรองรับ
- ช่วงสี 99% sRGB พร้อมค่าเฉลี่ย Delta E ที่  $\leq 3$
- การปรับแต่งแบบแสดงผลบนหน้าจอ (OSD) เพื่อความสะดวกในการตั้งค่าและปรับแต่งจอภาพให้เหมาะสม
- สื่อซอฟต์แวร์และเอกสารรวมถึงไฟล์ข้อมูล (INF) ไฟล์ปรับตั้งสีภาพ (ICM) และเอกสารเกี่ยวกับผลิตภัณฑ์
- มาพร้อมกับซอฟต์แวร์ Dell Display Manager (มาพร้อมกับ CD ที่แนบมาพร้อมกับมอนิเตอร์)
- ช่องล็อกเครื่องกันหล่น
- ล็อคขาตั้ง
- ความสามารถในการเปลี่ยนจากอัตราส่วนภาพแบบไวด์สกรีนไปเป็นอัตราส่วนภาพมาตรฐาน  
ในขณะที่ยังคงไว้ซึ่งคุณภาพของภาพ
- จอมอนิเตอร์ U3415W ปราศจาก BFR/PVC (ไม่มีฮาโลเจน) โดยไม่รวมถึงสายเคเบิลภายนอก
- จอแสดงผลที่ได้รับรองตามมาตรฐาน TCO
- สอดคล้องกับข้อกำหนด NFPA 99 เกี่ยวกับกรร่วไหลของกระแสไฟ
- กระจกปราศจากสารหนูและแผงจอปราศจากสารตะกั่วเท่านั้น
- High Dynamic Contrast อัตราส่วน (2,000,000:1)
- พลังงานในการสแตนด์บาย 0.5 W เมื่ออยู่ในโหมดสลีป
- เกจวัดพลังงานแสดงระดับพลังงานที่ใช้ของจอมอนิเตอร์ตามเวลาจริง
- สนับสนุนโหมดการเลือก รูปภาพแต่ละภาพ (PBP) และรูปภาพในรูปภาพ (PIP)

# ชิ้นส่วนและปุ่มควบคุมต่างๆ

## มุมมองด้านหน้า

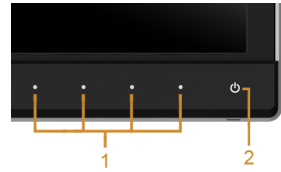

ปุ่มควบคุมบนแผงด้านหน้า

ป้าย	คำอธิบาย
1	ปุ่มฟังก์ชัน (สำหรับข้อมูลเพิ่มเติม <a href="#">การใช้งานจอภาพ</a> )
2	ปุ่มเพาเวอร์ เปิด/ปิด (พร้อมด้วยไฟแสดงสถานะ)



## มุมมองด้านหลัง



### มุมมองด้านหลังพร้อมขาตั้งจอภาพ

ป้าย	คำอธิบาย	การใช้งาน
1	รูสำหรับติดตั้งตามมาตรฐาน VESA (100 มม. x 100 มม. - หลังฝาปิดที่ติดมากับจอ)	จอแสดงผลยึดผนังโดยใช้ชุดยึดผนังแบบ VESA (100 มม. x 100 มม.)
2	ฉลากแสดงความสัมพันธ์กับระเบียบต่างๆ	แสดงการได้รับการรับรองตามระเบียบต่างๆ
3	ปุ่มปลดล็อกขาตั้ง	ปลดขาตั้งออกจากจอมอนิเตอร์
4	ช่องล็อกเครื่องกันหล่น	ยึดจอมอนิเตอร์เข้ากับลิ้นคานีรภัย (ลิ้นคานีรภัยไม่ได้มีให้ด้วย)
5	ป้ายหมายเลขผลิตภัณฑ์บาร์โค้ด	อ้างถึงป้ายนี้ถ้าคุณจำเป็นต้องติดต่อกับ Dell สำหรับการสนับสนุนด้านเทคนิค
6	พอร์ตปลายทาง USB*	เชื่อมต่ออุปกรณ์ USB ของคุณเข้ากับพอร์ตสำหรับชาร์จไฟ USB นี้ ซึ่งสนับสนุนความสามารถในการชาร์จไฟแบบเร็ว หากอุปกรณ์สามารถใช้งานรวมกันได้กับ BC1.2 คุณสามารถใช้หัวต่อนี้ได้เฉพาะหลังจากที่คุณเชื่อมต่อสาย USB ไปยังคอมพิวเตอร์และหัวต่อ USB อับสตรึบมันจอแสดงผลเรียบร้อยแล้ว
7	ช่องจัดเก็บสายไฟ	จัดเก็บสายไฟเข้าที่ โดยเก็บเข้าช่อง

\* ขอแนะนำให้ใช้พอร์ตนี้สำหรับอุปกรณ์ไร้สายแบบ USB หากเป็นไปได้

## มุมมองด้านข้าง



## มุมมองด้านล่าง

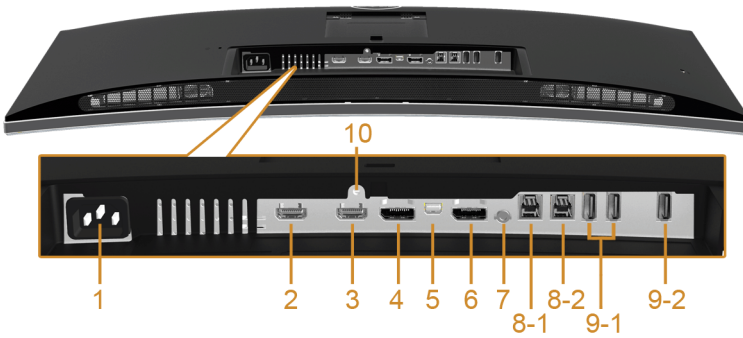

มุมมองด้านล่างโดยไม่มีขาตั้งจอภาพ

ป้าย	คำอธิบาย	การใช้งาน
1	ขั้วต่อสายไฟกระแสสลับ	เชื่อมต่อสายเพาเวอร์
2	ตัวเชื่อมต่อพอร์ต MHL	เชื่อมต่ออุปกรณ์ MHL ของคุณโดยใช้สาย MHL
3	ตัวเชื่อมต่อพอร์ต HDMI	เชื่อมต่อคอมพิวเตอร์ของคุณโดยใช้สาย HDMI

4	ขั้วต่อ DisplayPort เข้า	เชื่อมต่อคอมพิวเตอร์ของคุณโดยใช้สาย DP
5	ขั้วต่อ Mini DisplayPort เข้า	เชื่อมต่อคอมพิวเตอร์ของคุณกับสายเคเบิล Mini-DP เป็น DP
6	ขั้วต่อ DisplayPort ออก (MST)	เอาต์พุต DisplayPort สำหรับจอภาพที่มีความสามารถ MST (การส่งข้อมูลมัลติสตรีม) DP 1.1 สามารถถูกเชื่อมต่อเป็นจอภาพสุดท้ายใน MST เช่นเท่านั้น ในการเปิดทำงาน MST, ดูขั้นตอนในส่วน "การเชื่อมต่อจอภาพสำหรับฟังก์ชันการส่งข้อมูลมัลติสตรีม (MST) แบบ DP"
7	สายเอาต์พุตออดิโอ	เชื่อมต่อลำโพงของคุณ*
8 (1, 2)	พอร์ตต้นทาง USB	เชื่อมต่อสายเคเบิล USB ที่มาพร้อมกับจอแสดงผลของคุณเข้ากับจอแสดงผลและคอมพิวเตอร์ หลังจากเชื่อมต่อสายเคเบิลนี้แล้ว คุณสามารถใช้ขั้วต่อ USB บายจอแสดงผลได้
9 (1, 2)	พอร์ตปลายทาง USB	เชื่อมต่ออุปกรณ์ USB ของคุณ คุณสามารถใช้ขั้วต่อนี้ได้เฉพาะหลังจากที่คุณเชื่อมต่อสาย USB ไปยังคอมพิวเตอร์และขั้วต่อ USB อับสตรึมบนจอแสดงผลเรียบร้อยแล้ว**
10	ยีน ล็อค คุณสมบัติ	ล็อคขาตั้งเข้ากับจอมอนิเตอร์โดยใช้สกรู M3 x 6 มม. (ไม่มีสกรูให้)

\* ไม่สนับสนุนการใช้หูฟังสำหรับคอนเน็กเตอร์สัญญาณเสียงออก

\*\* ขอแนะนำให้ใช้พอร์ต (9-2) หรือพอร์ตปลายทาง USB ที่อยู่ด้านหลังของอุปกรณ์ไร้สายแบบ USB หากเป็นไปได้

## ข้อมูลจำเพาะของจอภาพ

### ข้อมูลจำเพาะของจอแบน

รุ่นที่	U3415W
ชนิดหน้าจอ	แอกทีฟ แมทริกซ์ - TFT LCD
ชนิดแผง	สวิตชิงปรับระนาบ
ภาพที่สามารถเรียกดูได้	
เส้นทแยงมุม	865.56 มม. (34.08 นิ้ว)
ตามแนวนอน พื้นที่ที่กำลังใช้งานอยู่	798.20 มม. (31.43 นิ้ว)
ตามแนวตั้ง พื้นที่ที่กำลังใช้งานอยู่	334.80 มม. (13.18 นิ้ว)
พื้นที่	267237.36 มม. <sup>2</sup> (414.22 นิ้ว <sup>2</sup> )
ขนาดพิกเซล	0.2325 มม. x 0.2325 มม.

มุมในการมอง	178° (แนวตั้ง) ทั่วไป 172° (แนวนอน) ทั่วไป
ความสว่างเอาต์พุต	300 cd/m <sup>2</sup> (ทั่วไป)
อัตราส่วนความคมชัด	1000 ต่อ 1 (ทั่วไป) 2 ล้าน ต่อ 1 (เปิดคอนทราสต์แบบไดนามิก)
การเคลือบหน้าจอ	ป้องกันแสงสะท้อนด้วย 3H hardness
ไฟพื้นหลัง	ระบบไฟส่องมุม LED
เวลาในการตอบสนอง	8 มิลลิวินาที (ทั่วไป) สำหรับโหมด ปกติ 5 มิลลิวินาที (ทั่วไป) สำหรับโหมด เร็ว
ความลึกสี	1.074 พันล้านสี
ช่วงสี	CIE1976 (91%), CIE 1931 (76%) และขอบข่ายครอบคลุม sRGB 99%

### ข้อมูลจำเพาะความละเอียด

รุ่นที่	U3415W
ช่วงสแกนแนวนอน	30 kHz ถึง 89 kHz (อัตราโนมิตี)
ช่วงสแกนแนวตั้ง	48 Hz ถึง 85 Hz (อัตราโนมิตี)
ความละเอียดที่ตั้งไว้ล่วงหน้าสูงสุด	3440 x 1440 ที่ 60 Hz

### โหมดวิดีโอที่รองรับ

รุ่นที่	U3415W
ความสามารถในการแสดงผลวิดีโอ (การเล่น HDMI & DP)	480p, 480i, 576p, 720p, 1080p, 576i, 1080i

### โหมดการแสดงผลที่ตั้งไว้ล่วงหน้า

โหมดการแสดงผล	ความถี่แนวนอน (kHz)	ความถี่แนวตั้ง (Hz)	นาฬิกาพิกเซล (MHz)	ขั้วการซิงค์ (แนวนอน/แนวตั้ง)
VESA, 720 x 400	31.5	70.1	28.3	-/+
VESA, 640 x 480	31.5	60.0	25.2	-/-

VESA, 640 x 480	37.5	75.0	31.5	-/-
VESA, 800 x 600	37.9	60.3	40.0	+/+
VESA, 800 x 600	46.9	75.0	49.5	+/+
VESA, 1024 x 768	48.4	60.0	65.0	-/-
VESA, 1024 x 768	60.0	75.0	78.8	+/+
VESA, 1152 x 864	67.5	75.0	108.0	+/+
VESA, 1280 x 800	49.3	60.0	71.0	+/-
VESA, 1280 x 1024	64.0	60.0	108.0	+/+
VESA, 1280 x 1024	80.0	75.0	135.0	+/+
VESA, 1600 x 1200	75.0	60.0	162.0	+/+
VESA, 1920 x 1080	67.5	60.0	148.5	+/+
VESA, 2560 x 1440	88.8	60.0	241.5	+/-
VESA, 3440 x 1440	73.7	50.0	265.3	+/+
VESA, 3440 x 1440	88.8	60.0*	319.8	+/-

\* ต้องใช้กราฟิกการ์ดที่สนับสนุน HDMI 2.0

## โหมดการแสดงผลแหล่งข้อมูล MHL

โหมดการแสดงผล	ความถี่ (Hz)
640 x 480p	60
720 x 480p	60
720 x 576p	50
1280 x 720p	60
1280 x 720p	50
1920 x 1080i	60
1920 x 1080i	50
1920 x 1080p	30
1920 x 1080p	60
1920 x 1080p	50
720 (1440) x 480i	60
720 (1440) x 576i	50

## โหมดการส่งข้อมูลมัลติสตรีม (MST)

มอนิเตอร์แหล่งสัญญาณ MST	จำนวนมอนิเตอร์ภายนอกสูงสุดที่สามารถรองรับได้		
	3440 x 1440 ที่ 60Hz	1	1920 x 1080 ที่ 60Hz
3440 x 1440 ที่ 60Hz	1		2



หมายเหตุ: จะสามารถใช้โหมดการส่งข้อมูลมัลติสตรีมได้เฉพาะสำหรับ DP 1.2 เท่านั้น ดูการเชื่อมต่อจอภาพสำหรับฟังก์ชันการส่งข้อมูลมัลติสตรีม (MST) แบบ DP สำหรับรายละเอียด

## ข้อมูลจำเพาะระบบไฟฟ้า

รุ่นที่	U3415W
สัญญาณภาพเข้า	<ul style="list-style-type: none"><li>สัญญาณวิดีโอแบบดิจิทัลสำหรับแต่ละสาย</li><li>ค่าความต้านทานแต่ละสายอยู่ที่ 100 โอห์ม</li><li>สนับสนุนสัญญาณขาเข้า DP 1.2*/HDMI 2.0**/MHL 2.0</li></ul>
แรงดันไฟฟ้า AC เข้า/ความถี่กระแส	100 VAC ถึง 240 VAC/50 Hz หรือ 60 Hz $\pm$ 3 Hz/1.5 A (ทั่วไป)
กระแสต่อเนื่อง	<ul style="list-style-type: none"><li>120 V: 40 A (สูงสุด) ที่ 0°C (รีบูตเครื่อง)</li><li>240 V: 80 A (สูงสุด) ที่ 0°C (รีบูตเครื่อง)</li></ul>

\* สนับสนุนข้อกำหนด DP 1.2 ซึ่งประกอบด้วย HBR2, MST และเสียง DP

\*\* ไม่สนับสนุนข้อมูลจำเพาะเสริม HDMI รวมถึง HDMI Ethernet Channel (HEC), Audio Return Channel (ARC), มาตรฐานสำหรับรูปแบบและความละเอียดคมชัด 3D

## ข้อมูลจำเพาะลำโพง

รุ่น	U3415W
ลำโพง	2 x 9.0 วัตต์
ตอบสนองความถี่	100 Hz - 20 kHz
ความต้านทาน	8 โอห์ม

## คุณลักษณะทางกายภาพ

<b>รุ่นที่</b>	U3415W
<b>ชนิดเชื่อมต่อ</b>	DP, ขั้วต่อสี่ตัว (ประกอบด้วย DP เข้าและ DP ออก); Mini DisplayPort; HDMI; MHL; USB 3.0
<b>ชนิดสายสัญญาณ</b>	<ul style="list-style-type: none"> <li>• ดิจิตอล: ถอดได้, HDMI, 19 พิน</li> <li>• ดิจิตอล: ถอดได้, MHL, 19 พิน</li> <li>• ดิจิตอล: ถอดได้, Mini-DP เป็น DP, 20 ขา</li> <li>• บัสอนุกรมสากล: ถอดได้, USB, 9 พิน</li> </ul>
<b>ขนาด (พร้อมขาตั้ง)</b>	
ความสูง (ต่อแล้ว)	523.7 มม. (20.62 นิ้ว)
ความสูง (หดสั้นสุด)	408.7 มม. (16.09 นิ้ว)
ความกว้าง	824.7 มม. (32.47 นิ้ว)
ความลึก	216.0 มม. (8.50 นิ้ว)
<b>ขนาด (ไม่มีขาตั้ง)</b>	
ความสูง	372 มม. (14.65 นิ้ว)
ความกว้าง	824.7 มม. (32.47 นิ้ว)
ความลึก	73.3 มม. (2.89 นิ้ว)
<b>ขนาดขาตั้ง</b>	
ความสูง (ต่อแล้ว)	418.0 มม. (16.46 นิ้ว)
ความสูง (หดสั้นสุด)	370.8 มม. (14.60 นิ้ว)
ความกว้าง	245.0 มม. (9.65 นิ้ว)
ความลึก	216.0 มม. (8.50 นิ้ว)
<b>น้ำหนัก</b>	
น้ำหนักรวมบรรจุภัณฑ์	17.50 กก. (38.56 ปอนด์)
น้ำหนักรวมชุดขาตั้งและสายไฟ	11.25 กก. (24.80 ปอนด์)
น้ำหนักไม่รวมชุดขาตั้ง (สำหรับติดตั้งหรือติด VESA - ไม่ใช่สาย)	8.44 กก. (18.60 ปอนด์)
น้ำหนักของชุดขาตั้ง	2.36 กก. (5.20 ปอนด์)
ความวากรอบด้านหน้า	8%-13% เคลือบขาว

## คุณลักษณะสิ่งแวดล้อม

รุ่นที่	U3415W
<b>อุณหภูมิ</b>	
ขณะทำงาน	0°C ถึง 40°C (32°F ถึง 104°F)
ขณะไม่ทำงาน	<ul style="list-style-type: none"> <li>ขณะเก็บรักษา: -20°C ถึง 60°C (-4°F ถึง 140°F)</li> <li>ขณะขนส่ง: -20°C ถึง 60°C (-4°F ถึง 140°F)</li> </ul>
<b>ความชื้น</b>	
ขณะทำงาน	10% ถึง 80% (ไม่กลั่นตัว)
ขณะไม่ทำงาน	<ul style="list-style-type: none"> <li>ขณะเก็บรักษา: 5% ถึง 90% (ไม่กลั่นตัว)</li> <li>ขณะขนส่ง: 5% ถึง 90% (ไม่กลั่นตัว)</li> </ul>
<b>ระดับความสูง</b>	
ขณะทำงาน	5,000 ม. (16,404 ฟุต) (สูงสุด)
ขณะไม่ทำงาน	12,192 ม. (40,000 ฟุต) (สูงสุด)
<b>การกระจายความร้อน</b>	
ขณะทำงาน	<ul style="list-style-type: none"> <li>443.58 BTU/ชั่วโมง (สูงสุด)</li> <li>187.67 BTU/ชั่วโมง (ทั่วไป)</li> </ul>

## โหมดการจัดการพลังงาน

ถ้าคุณมีการ์ดแสดงผล หรือซอฟต์แวร์ที่ติดตั้งในพีซีที่สอดคล้องกับ DPM™ ของ VESA จอแสดงผลสามารถลดการใช้พลังงานเมื่อไม่ได้ใช้งานโดยอัตโนมัติ สถานะนี้เรียกว่า *โหมดประหยัดพลังงาน\** ถ้าคอมพิวเตอร์ตรวจพบสัญญาณจากแป้นพิมพ์ เมาส์ หรืออุปกรณ์นำเข้าข้อมูลอื่นๆ จอภาพจะกลับมาทำงานใหม่โดยอัตโนมัติ ตารางต่อไปนี้แสดงการใช้พลังงานและสัญญาณของคุณสมบัติการประหยัดพลังงานอัตโนมัติ:

โหมด VESA	ซิงค์แวนอน	ซิงค์แนวตั้ง	วิดีโอ	ไฟแสดงสถานะเปิดเครื่อง	ความสิ้นเปลืองพลังงาน
การทำงานปกติ	ทำงาน	ทำงาน	ทำงาน	ขาว	130 วัตต์ (สูงสุด)** 55 วัตต์ (ทั่วไป)
โหมดไม่ทำงาน	ไม่ทำงาน	ไม่ทำงาน	ว่าง	ขาว (สะท้อนแสง)	น้อยกว่า 0.5 วัตต์
ปิด	-	-	-	ปิด	น้อยกว่า 0.5 วัตต์

\* การไม่ให้มีการสิ้นเปลืองพลังงานเลยในโหมด ปิด

สามารถทำได้โดยการถอดสายไฟหลักออกจากจอแสดงผลเท่านั้น

\*\* การใช้พลังงานสูงสุดคือวัตต์ในรัฐของ luminance max และ USB ที่ใช้งานอยู่



OSD จะทำงานเฉพาะในโหมด การทำงานปกติ เมื่อกดใดๆ ในโหมดไม่ทำงาน หน้าจอจะแสดงหนึ่งในข้อความต่อไปนี้:

### สัญญาณขาเข้า HDMI/MHL/Mini DisplayPort/DP

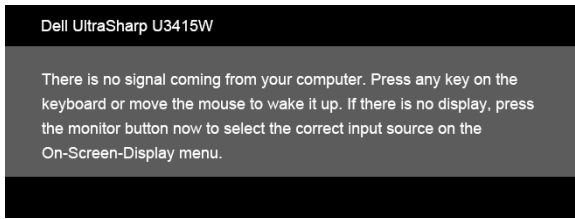

### สัญญาณขาเข้า HDMI/MHL

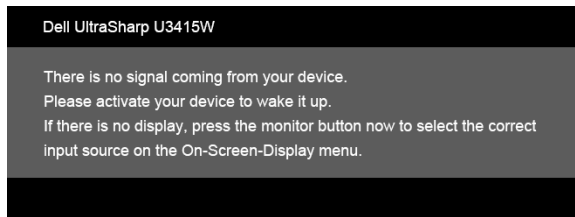

เปิดใช้คอมพิวเตอร์และจอภาพ เพื่อเข้าสู่ OSD

# การกำหนดพิน

## ข้อต่อ DisplayPort

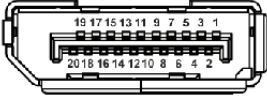

จำนวนพิน	สายสัญญาณต้นข้ง 20 พิน
1	ML0(p)
2	GND
3	ML0(n)
4	ML1(p)
5	GND
6	ML1(n)
7	ML2(p)
8	GND
9	ML2(n)
10	ML3(p)
11	GND
12	ML3(n)
13	GND
14	GND
15	AUX(p)
16	GND
17	AUX(n)
18	GND
19	Re-PWR
20	+3.3 V DP_PWR

## หัวต่อ Mini DisplayPort

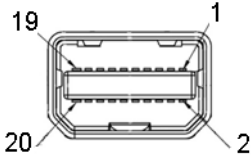

จำนวนพิน	สายสัญญาณด้านข้าง 20 พิน
1	GND
2	ตรวจพบฮ็อตพลา๊ก
3	ML3(n)
4	GND
5	ML3(n)
6	GND
7	GND
8	GND
9	ML2(n)
10	ML0(p)
11	ML2(p)
12	ML0(p)
13	GND
14	GND
15	ML1(n)
16	AUX(p)
17	ML1(p)
18	AUX(n)
19	GND
20	+3.3 V DP_PWR

## หัวต่อ HDMI

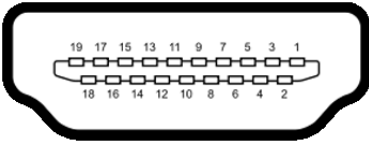

จำนวนพิน	สายสัญญาณด้านข้าง 19 พิน
1	TMDS DATA 2+
2	TMDS DATA 2 SHIELD
3	TMDS DATA 2-
4	TMDS DATA 1+
5	TMDS DATA 1 SHIELD
6	TMDS DATA 1-
7	TMDS DATA 0+
8	TMDS DATA 0 SHIELD
9	TMDS DATA 0-
10	TMDS CLOCK+
11	TMDS CLOCK SHIELD
12	TMDS CLOCK-
13	CEC
14	Reserved (N.C. on device)
15	DDC CLOCK (SCL)
16	DDC DATA (SDA)
17	DDC/CEC Ground
18	กำลังไฟ +5 V
19	ตรวจพบข้อผิดพลาด

## หัวต่อ MHL

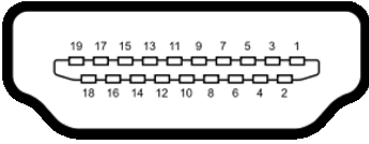

จำนวนพิน	สายสัญญาณด้านข้าง 19 พิน
1	TMDS DATA 2+
2	TMDS DATA 2 SHIELD
3	TMDS DATA 2-
4	TMDS DATA 1+
5	GND
6	TMDS DATA 1-
7	MHL+
8	TMDS DATA 0 SHIELD
9	MHL-
10	TMDS CLOCK+
11	GND
12	TMDS CLOCK-
13	CEC
14	Reserved (N.C. on device)
15	DDC CLOCK (SCL)
16	DDC DATA (SDA)
17	GND
18	VBUS (+5 V, 900 mA สูงสุด)
19	CBUS

## ความสามารถด้าน Plug and play

คุณสามารถติดตั้งจอแสดงผลในระบบที่เป็นแบบพ्लักแอนด์เพลย์ได้  
จอแสดงผลจะให้ข้อมูลประจำเครื่องของจอแสดงผล (EDID) กับระบบคอมพิวเตอร์โดยอัตโนมัติ  
โดยใช้โปรโตคอลแซนเนลข้อมูลการแสดงผล (DDC) เพื่อให้ระบบสามารถตั้งค่าคอนฟิกตัวเองได้  
และปรับการตั้งค่าต่างๆ ของจอแสดงผลให้เหมาะสมที่สุด การติดตั้งจอภาพส่วนใหญ่เป็นระบบอัตโนมัติ  
คุณสามารถเลือกตั้งค่าอื่นๆ ได้ถ้าต้องการ ดูรายละเอียดเพิ่มเติมเกี่ยวกับการเปลี่ยนการตั้งค่าจอภาพได้จาก  
[การใช้งานจอภาพ](#)

## อินเตอร์เฟซบัสอนุกรมสากล (USB)

ในส่วนนี้จะเป็นข้อมูลเกี่ยวกับพอร์ต USB ที่มีให้บนจอภาพ



หมายเหตุ: จอภาพนี้ใช้งานได้กับซูเปอร์สปีด USB 3.0

ความเร็วในการถ่ายโอน	อัตราข้อมูล	ความสิ้นเปลืองพลังงาน*
ซูเปอร์สปีด	5 Gbps	4.5 วัตต์ (สูงสุด แต่ละพอร์ต)
ความเร็วสูง	480 Mbps	4.5 วัตต์ (สูงสุด แต่ละพอร์ต)
ความเร็วเต็มที่	12 Mbps	4.5 วัตต์ (สูงสุด แต่ละพอร์ต)

\* สูงสุด 2 A บนพอร์ตปลายทาง USB (พอร์ตที่มีไอคอนฟ้าแลบ  กับอุปกรณ์ที่สอดคล้องกับ BC1.2 หรืออุปกรณ์ USB ปกติ

## ขั้วต่อ USB ต้นทาง

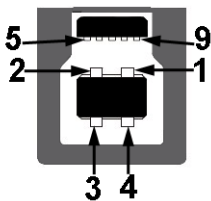

จำนวนพิน	9 พินด้านข้างของขั้วต่อ
1	VCC
2	D-
3	D+
4	GND
5	SSTX-
6	SSTX+
7	GND
8	SSRX-
9	SSRX+

## หัวต่อ USB ปลายทาง



จำนวนพิน	9 พินด้านข้างของหัวต่อ
1	VCC
2	D-
3	D+
4	GND
5	SSRX-
6	SSRX+
7	GND
8	SSTX-
9	SSTX+

## พอร์ต USB

- 2 อีพستริ่ม - ด้านหลัง
- 4 ดาวน์สตริม - ด้านหลัง
- พอร์ตสำหรับชาร์จไฟ - พอร์ตที่มีรูปไอคอนสายฟ้า  สนับสนุนความสามารถในการชาร์จไฟแบบเร็ว หากอุปกรณ์สามารถใช้งานร่วมกันได้กับ BC1.2



**หมายเหตุ:** การทำงานของ USB 3.0 จะต้องใช้กับคอมพิวเตอร์ที่ทำงานกับ USB 3.0



**หมายเหตุ:** อินเทอร์เน็ต USB ของจอภาพทำงานเฉพาะเมื่อเปิดจอภาพ หรือจอภาพอยู่ในโหมดประหยัดพลังงานเท่านั้น ถ้าปิดจอภาพแล้วเปิดใหม่ อุปกรณ์ต่อพ่วงต่างๆ ที่เชื่อมต่อไว้อาจต้องใช้เวลาสองสามวินาที เพื่อให้ทำงานได้ตามปกติ



# นโยบายพิกเซลและคุณสมบัติของจอภาพ LCD

ระหว่างกระบวนการผลิตจอภาพ LCD

ไม่ใช่เรื่องผิดปกติที่จะมีหนึ่งหรือหลายพิกเซลที่สว่างคงที่ในสถานะที่ไม่มีการเปลี่ยนแปลง ซึ่งมองเห็นได้ยาก และไม่มีผลกระทบต่อ คุณภาพของการแสดงผลหรือความสามารถในการทำงาน

สำหรับข้อมูลเพิ่มเติมเกี่ยวกับคุณภาพและพิกเซลของจอภาพของ Dell ที่:

<http://www.dell.com/support/monitors>

## คู่มือการดูแลรักษา

### การทำความสะอาดจอแสดงผลของคุณ



**ข้อควรระวัง:** อ่านและปฏิบัติตาม **ขั้นตอนเพื่อความปลอดภัย** ก่อนที่จะทำความสะอาดจอภาพ



**คำเตือน:** ก่อนที่จะทำความสะอาดจอภาพ ให้ถอดปลั๊กสายไฟจอภาพออกจากเต้าเสียบไฟฟ้า

สำหรับวิธีที่ดีที่สุดขอให้อ่านและปฏิบัติตามคำแนะนำในรายการด้านล่าง ขณะนำเครื่องออกจากบรรจุภัณฑ์ทำความสะอาด หรือดูแลจอภาพ:

- ในการทำความสะอาดหน้าจอป้องกันไฟฟ้าสถิต ใช้ผ้านุ่มที่สะอาดชุบน้ำเบี่ยงหมาดๆ ถ้าเป็นไปได้ ใช้กระดาษทำความสะอาดหน้าจอแบบพิเศษ หรือน้ำยาทำความสะอาดที่เหมาะสมกับสารเคลือบหน้าจอป้องกันไฟฟ้าสถิต อย่าใช้เบนซิน ทินเนอร์ แอมโมเนีย น้ำยาทำความสะอาดที่มีฤทธิ์รุนแรง หรือเครื่องเป่าอากาศ
- ใช้ผ้าชุบน้ำอุ่นที่เบี่ยงหมาดๆ เพื่อทำความสะอาดจอภาพ หลีกเลี่ยงการใช้ผงซักฟอก หรือสารที่มีลักษณะเดียวกัน ที่ทิ้งคราบฟิล์มบางๆ ไว้บนจอภาพ
- ถ้าคุณสังเกตเห็นผงแป้งสีขาว เมื่อคุณแกะจอแสดงผลออกจากกล่อง ให้เช็ดด้วยผ้า
- ดูแลจอภาพด้วยความระมัดระวัง เนื่องจากจอภาพสีเข้มอาจเป็นรอยขีดข่วน และมีรอยครูดสีขาวได้มากกว่าจอภาพสีอ่อน
- เพื่อช่วยให้อายุการใช้งานที่ดีที่สุดบนจอภาพ ขอให้ใช้โปรแกรมรักษาหน้าจอที่เปลี่ยนภาพตลอด และปิดจอภาพเมื่อไม่ใช้งาน

# การติดตั้งจอแสดงผลของคุณ

---

## การถอดขาตั้ง



หมายเหตุ: ขาตั้งไม่ได้ต่ออยู่ เมื่อส่งมอบจอภาพจากโรงงาน



หมายเหตุ: การติดตั้งโดยอื่น ๆ โปรดดูที่คู่มือการยืนยันตามลำดับการตั้งค่าสำหรับคำแนะนำในการติดตั้ง



ข้อควรระวัง: ห้ามเอาจอมอนิเตอร์ออกจากกล่องบรรจุภัณฑ์ก่อนติดตั้งขาตั้ง

การติดตั้งขาตั้งจอมอนิเตอร์:

- 1 ดำเนินการตามคำแนะนำบนฝากล่องในการถอดขาตั้งออกจากโคมด้านหลังที่ยึดไว้เพื่อความปลอดภัย
- 2 ยกฝาปิดขึ้นดังที่แสดงไว้ เพื่อให้เห็นพื้นที่ VESA สำหรับชุดขาตั้ง



3 ยึดชุดขาตั้งนี้เข้ากับจอมอนิเตอร์

- a วางแนวร่องที่ด้านหลังของจอมอนิเตอร์ให้ตรงกับแถบทั้งสองที่ส่วนบนของขาตั้ง
- b กดขาตั้งจนกระทั่งยึดเข้ากับจอมอนิเตอร์



4 ตั้งจอมอนิเตอร์ขึ้น

- a สอดมือข้างหนึ่งเข้าไปในพื้นโฟมด้านล่างและใช้อีกมือยึดขาตั้งไว้
- b ยกจอมอนิเตอร์ขึ้นด้วยความระมัดระวัง เพื่อป้องกันลื่นหรือหล่น



ข้อควรระวัง: ห้ามกดบนแผงหน้าจอในขณะที่ยกจอมอนิเตอร์ขึ้น



5 ถอดฝาปิดออกจากจอมอนิเตอร์



## การเชื่อมต่อจอแสดงผลของคุณ



คำเตือน: ก่อนที่คุณจะเริ่มกระบวนการใดๆ ในส่วนนี้ ให้ปฏิบัติตาม [ขั้นตอนเพื่อความปลอดภัย](#)

หมายเหตุ: อย่าเชื่อมต่อสายเคเบิลทั้งหมดเข้ากับคอมพิวเตอร์พร้อมกัน

การเชื่อมต่อจอภาพกับคอมพิวเตอร์:

- 1 ปิดคอมพิวเตอร์ของคุณ และดึงสายไฟออก  
เชื่อมต่อสายเคเบิล DP/Mini-DP เป็น DP/HDMI จากจอภาพไปยังคอมพิวเตอร์ของคุณ

## การเชื่อมต่อสายเคเบิล HDMI

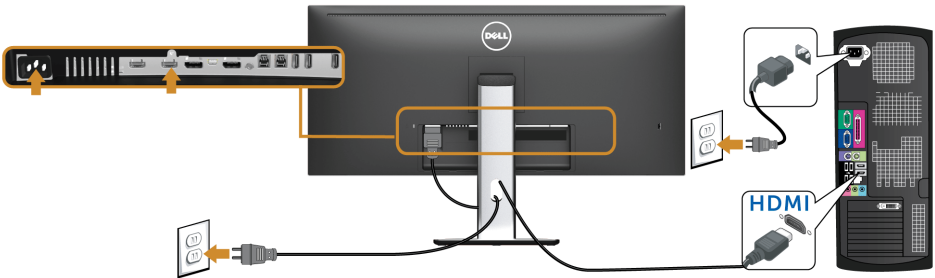

## การเชื่อมต่อสายเคเบิล DisplayPort สีดำ (Mini-DP เป็น DP)

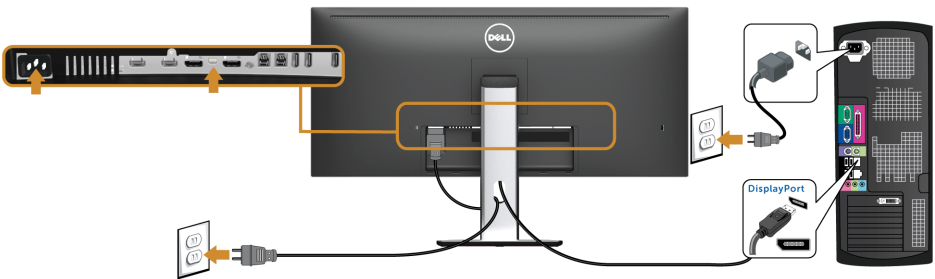

## การเชื่อมต่อสายเคเบิล DisplayPort สีดำ (DP เป็น DP)

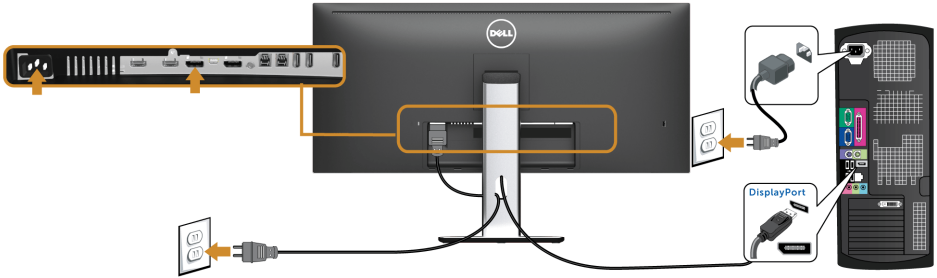

## การเชื่อมต่อจอภาพสำหรับฟังก์ชันการส่งข้อมูลมัลติสตรีม (MST) แบบ DP

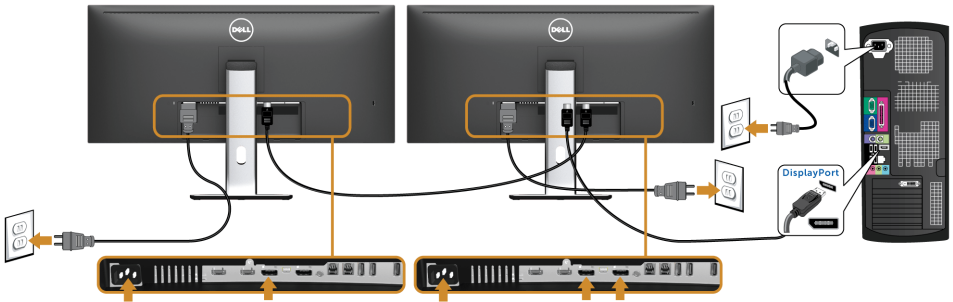

**หมายเหตุ:** U3415W สนับสนุนคุณสมบัติ DP MST เพื่อให้ใช้คุณสมบัตินี้ได้ กราฟฟิกการ์ดของ PC ของคุณต้องได้รับการรับรองเป็น DP 1.2 พร้อมตัวเลือก MST

ค่าเริ่มต้นที่ออกจากโรงงานใน U3415W คือ DP 1.1a

ในการเปิดทำงานการเชื่อมต่อ MST โปรดใช้เฉพาะสายเคเบิล DP ที่ใหม่ในกล่อง (หรือสายเคเบิล DP 1.2 อื่นที่ได้รับการรับรอง) และเปลี่ยนการตั้งค่า DP เป็น DP 1.2 โดยทำตามขั้นตอนด้านล่าง:

## A) จอภาพสามารถแสดงเนื้อหาได้

- 1 ใช้ปุ่ม OSD เพื่อนำวิถีไปยัง การแสดงผล
- 2 ไปยัง การเลือก DP 1.2

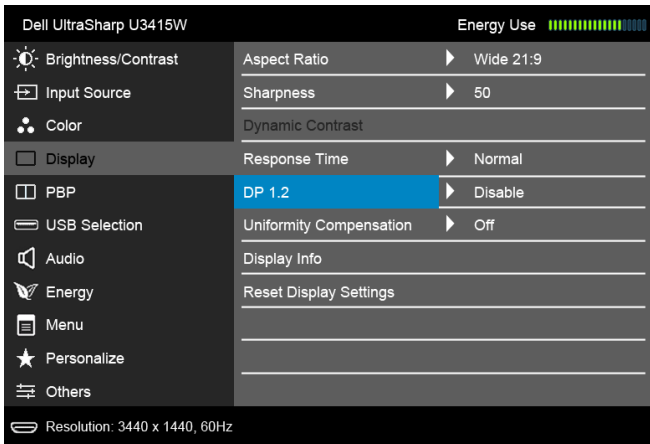

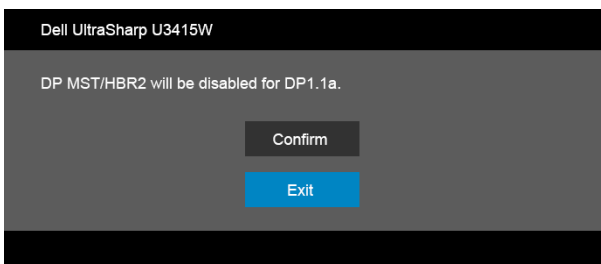
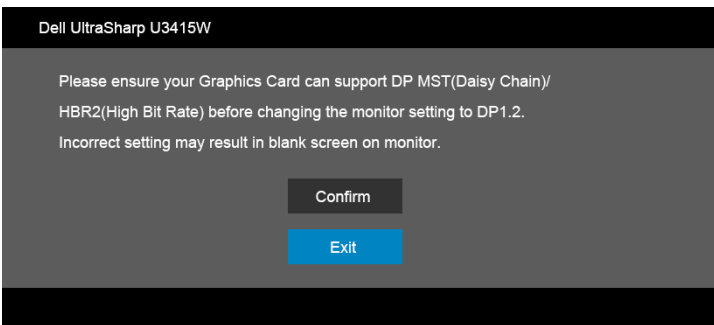

- 3 เลือกเปิดทำงานหรือปิดทำงานตามความเหมาะสม
- 4 ปฏิบัติตามข้อความบนหน้าจอ เพื่อยืนยันการเลือก DP 1.2 หรือ DP 1.1a



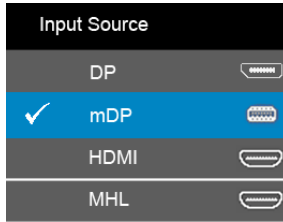

B) จอภาพไม่สามารถแสดงเนื้อหาใดๆ ได้ (หน้าจอว่าง)

- 1 ใช้ปุ่ม  และ  เพื่อไฮไลต์ DP หรือ mDP

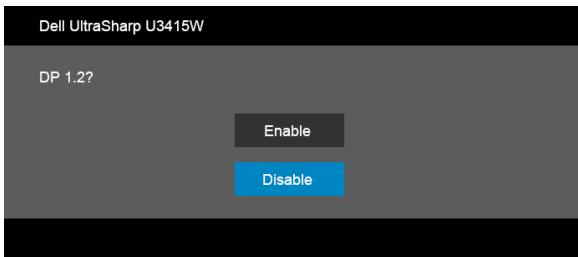

- 2 กดปุ่ม  ค้างไว้เป็นเวลาประมาณ 8 วินาที
- 3 ข้อความการกำหนดค่า DisplayPort จะปรากฏขึ้น:



- 4 ใช้ปุ่ม  เพื่อเปิดทำงาน DP 1.2 หรือปุ่ม  เพื่อออกจากเมนู โดยไม่ทำการเปลี่ยนแปลงใดๆ
- ทำซ้ำขั้นตอนด้านบนเพื่อเปลี่ยนแปลงการตั้งค่ากลับเป็น DP 1.1a ถ้าจำเป็น

 **ข้อควรระวัง:** ภาพกราฟิกใช้เพื่อการแสดงภาพประกอบเท่านั้น  
ลักษณะจริงของคอมพิวเตอร์อาจแตกต่างไปจากนี้



## การเชื่อมต่อสาย USB 3.0



**หมายเหตุ:** เพื่อป้องกันข้อมูลเสียหายหรือสูญหาย ก่อนทำการเปลี่ยนพอร์ตพีเอสดีเอ็ม USB ตรวจสอบให้แน่ใจว่า "ไม่มี" การใส่อุปกรณ์เก็บข้อมูล USB ใดๆ โดยคอมพิวเตอร์ที่เชื่อมต่อเข้ากับพอร์ตพีเอสดีเอ็ม USB ของจอมอนิเตอร์อยู่

หลังจากเสร็จสิ้นการเชื่อมต่อสาย Mini-DP เป็น DP/DP/HDMI แล้ว ให้ปฏิบัติตามขั้นตอนด้านล่าง เพื่อเชื่อมต่อสาย USB 3.0 กับคอมพิวเตอร์ และเสร็จสิ้นขั้นตอนการติดตั้งจอภาพของคุณ:

- 1 a. **เชื่อมต่อเข้าคอมพิวเตอร์หนึ่งเครื่อง:** เชื่อมต่อพอร์ตพีเอสดีเอ็ม USB 3.0 (ให้สายมาพร้อม) เข้ากับพอร์ต USB 3.0 ที่เหมาะสมบนคอมพิวเตอร์ของคุณ  
b. **เชื่อมต่อคอมพิวเตอร์สองเครื่อง\*:** เชื่อมต่อพอร์ตพีเอสดีเอ็ม USB 3.0 เข้ากับพอร์ต USB 3.0 ที่เหมาะสมบนคอมพิวเตอร์ทั้งสองเครื่อง จากนั้น ใช้เมนู OSD เพื่อเลือกระหว่างแหล่งข้อมูลพีเอสดีเอ็ม USB ทั้งสองและแหล่งสัญญาณขาเข้า โปรดดู [Toggle Switch PBP \(สวิตช์สลับ PBP\)](#)
- 2 เชื่อมต่ออุปกรณ์ต่อพ่วง USB 3.0 เข้าพอร์ตดาวนสตรีม USB 3.0 บนจอมอนิเตอร์
- 3 เสียบสายไฟของคอมพิวเตอร์และจอมอนิเตอร์ของคุณเข้ากับเต้าเสียบในบริเวณใกล้เคียง

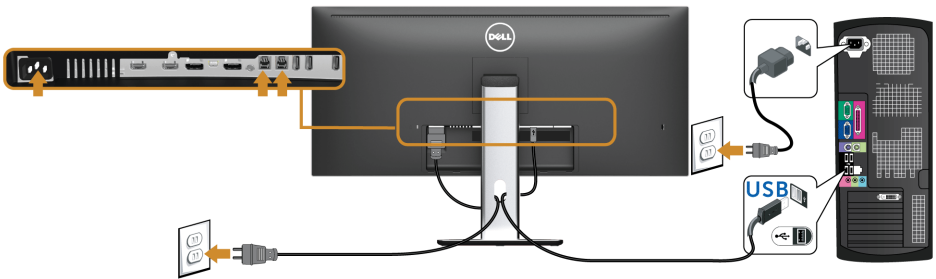

a. เชื่อมต่อเข้าคอมพิวเตอร์หนึ่งเครื่อง







b. เชื่อมต่อคอมพิวเตอร์สองเครื่อง

\* เมื่อทำการเชื่อมต่อคอมพิวเตอร์สองเครื่องเข้ากับจอมอนิเตอร์ จะสามารถกำหนดพอร์ตดาวนสตรีม USB ของจอมอนิเตอร์สำหรับแป้นพิมพ์และเมาส์สำหรับสัญญาณขาเข้าที่แตกต่างกันจากคอมพิวเตอร์ทั้งสอง โดยการเปลี่ยนการตั้งค่า USB Selection (การเลือก USB) จากเมนู OSD (ดู [USB Selection \(การเลือก USB\)](#) สำหรับรายละเอียด)

- เปิดจอแสดงผลและคอมพิวเตอร์  
ถ้าจอแสดงผลแสดงภาพขึ้นมา หมายความว่า การติดตั้งนั้นสมบูรณ์ ถ้าไม่มีภาพปรากฏบนจอให้อ่าน [ปัญหาเฉพาะเรื่อง Universal Serial Bus](#)
- ใช้ที่ยึดสายบนขาตั้งจอภาพ เพื่อเก็บสายเคเบิลเข้าที่

## การใช้ Mobile-High Definition Link (MHL)

-  **หมายเหตุ:** มอนิเตอร์ได้ผ่านการรับรองสำหรับ MHL
-  **หมายเหตุ:** เพื่อใช้ฟังก์ชัน MHL ให้ใช้เฉพาะสายเคเบิลที่ผ่านการรับรองสำหรับ MHL และอุปกรณ์ต้นทางที่สนับสนุนเอาต์พุต MHL
-  **หมายเหตุ:** อุปกรณ์ต้นทางระบบ MHL บางเครื่อง อาจใช้เวลามากหลายวินาทีหรือนานกว่า ในการแสดงผลเอาต์พุตภาพ โดยขึ้นกับอุปกรณ์ต้นทาง MHL
-  **หมายเหตุ:** เมื่ออุปกรณ์ต้นทาง MHL ที่เชื่อมต่อไว้เข้าสู่โหมดสแตนด์บาย มอนิเตอร์จะแสดงหน้าจอสีดำ หรือแสดงข้อความด้านล่าง โดยขึ้นกับเอาต์พุตของอุปกรณ์ต้นทาง MHL

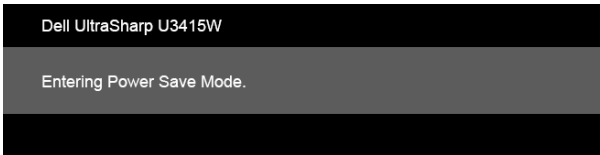

เพื่อเปิดใช้งานการเชื่อมต่อ MHL โปรดดำเนินการตามขั้นตอนดังต่อไปนี้:

- เสียบปลั๊กของปลายสายไฟจากมอนิเตอร์ของคุณเข้ากับเต้ารับ AC
- เชื่อมต่อพอร์ต (ไมโคร) USB บนอุปกรณ์ต้นทาง MHL ของคุณไปยังพอร์ต MHL บนจอมอนิเตอร์ โดยใช้สายที่ผ่านการรับรองสำหรับ MHL (ดูที่ [มุมมองด้านล่าง](#) สำหรับรายละเอียด)
- เปิดมอนิเตอร์และอุปกรณ์ต้นทาง MHL

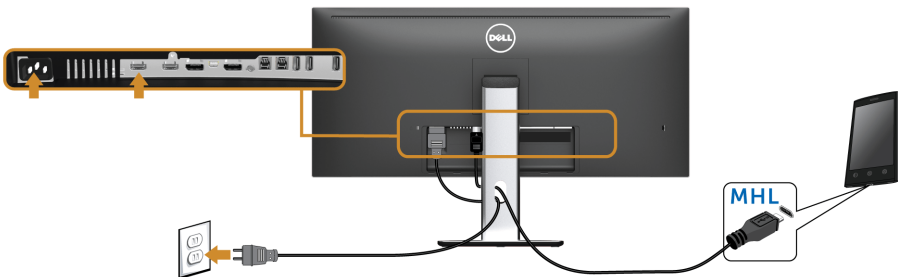

- เลือกแหล่งสัญญาณขาเข้าบนจอมอนิเตอร์ไปยัง MHL โดยใช้เมนู OSD (ดู [การใช้เมนูที่แสดงบนหน้าจอ \(OSD\)](#) สำหรับรายละเอียด)
- ถ้าไม่มีภาพปรากฏบนจอให้อ่าน [ปัญหาเฉพาะสำหรับ Mobile High-Definition Link \(MHL\)](#)

## การจัดการกับสายเคเบิล

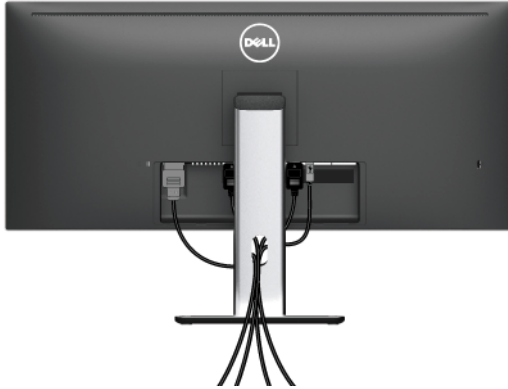

หลังจากต่อสายเคเบิลที่จำเป็นทั้งหมดเข้ากับจอแสดงผล และคอมพิวเตอร์เรียบร้อยแล้ว (สำหรับการต่อสายเคเบิล ดู [การเชื่อมต่อจอแสดงผลของคุณ](#)) ให้ใช้ช่องเก็บสายเพื่อจัดสายเคเบิลทั้งหมดให้เรียบร้อย ตามรูปด้านบน

## การติดฝาครอบสายเคเบิล





**หมายเหตุ:** จะมีการแยกฝาครอบสายเคเบิลออก ระหว่างนำส่งจอภาพจากโรงงาน



- 1 วางแนวร่องที่ด้านหลังของจอภาพ ให้ตรงกับแถบทั้งสองที่ด้านล่างของที่ปิดสายเคเบิล
- 2 กดฝาครอบสายเคเบิลให้เข้าตำแหน่ง

## การนำขาตั้งจอแสดงผลออก

-  **หมายเหตุ:** เพื่อป้องกันรอยขีดข่วนและความเสียหายบนหน้าจอโค้ง LCD ขณะถอดขาตั้งออก จะต้องดูให้แน่ใจว่าวางจอภาพไว้บนโคมที่นุ่มและสะอาดดีแล้ว การสัมผัสโดยตรงกับวัตถุที่มีความแข็งอาจทำให้เกิดความเสียหายต่อจอคอมพิวเตอร์แบบโค้งได้
-  **หมายเหตุ:** การติดตั้งโดยอื่น ๆ โปรดดูที่คู่มือการยึนตามลำดับการตั้งค่าสำหรับคำแนะนำในการติดตั้ง

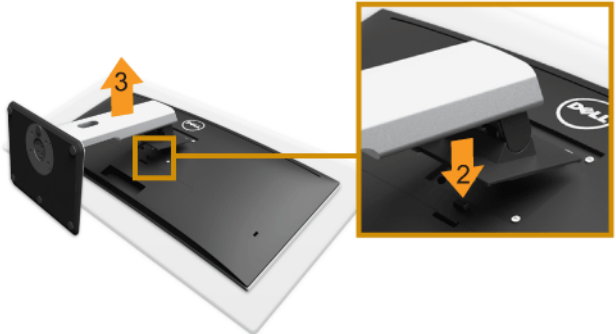

การถอดขาตั้งออก:

- วางมอนิเตอร์ลงบนผ้านุ่มหรือโชฟ้านุ่ม
- กดปุ่มปลดล็อกขาตั้งค้างไว้
- ยกขาตั้งออกจากจอภาพ

## ถอดฝาครอบสายเคเบิลออก



- กดแถบบนฝาครอบสายเคเบิล
- ถอดแถบทั้งสองที่อยู่ด้านล่างของฝาครอบสายเคเบิลออกจากร่องด้านหลังของมอนิเตอร์

## อุปกรณ์ยึดผนัง (อุปกรณ์ซื้อเพิ่ม)



(ขนาดสกรู: M4 x 10 มม.)

ให้ดูขั้นตอนที่มาพร้อมกับชุดยึดผนัง VESA ที่ใช้ด้วยกันได้

- 1 วางหน้าจอแสดงผลบนผ้าหรือเบาะที่นุ่มบนโต๊ะที่มีพื้นผิวเรียบและมั่นคง
- 2 ถอดขาตั้งออก
- 3 ใช้ไขควงแฉกเพื่อถอดสกรู 4 ตัวที่ยึดฝาปิดพลาสติกออก
- 4 ติดแผ่นโลหะยึดจากชุดติดผนังเข้ากับจอมอนิเตอร์
- 5 ยึดจอมอนิเตอร์บนผนังโดยทำตามขั้นตอนที่มาพร้อมกับชุดยึดผนัง



**หมายเหตุ:** สำหรับเฉพาะใช้กับแผ่นโลหะยึดผนังในรายการ UL ซึ่งสามารถรับน้ำหนัก/โหลดต่ำสุดที่ 8.8 กก.

# การใช้งานจอภาพ

## เปิดจอภาพ

กดปุ่ม  เพื่อเปิดจอภาพ

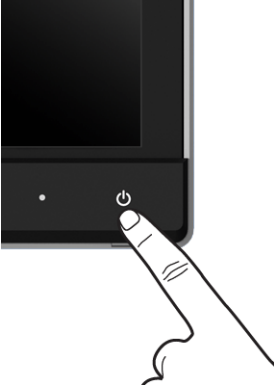

## การใช้ปุ่มควบคุมบนแผงด้านหน้า

ใช้ปุ่มควบคุมที่ด้านหน้าของจอภาพ เพื่อปรับคุณลักษณะของภาพที่แสดงอยู่บนหน้าจอ ขณะที่ใช้ปุ่มเหล่านี้ปรับการควบคุมต่างๆ OSD จะแสดงค่าเป็นตัวเลขของคุณลักษณะนั้นตามที่เปลี่ยนแปลง





ตารางต่อไปนี้จะระบุปุ่มที่แผงควบคุมด้านหน้า:

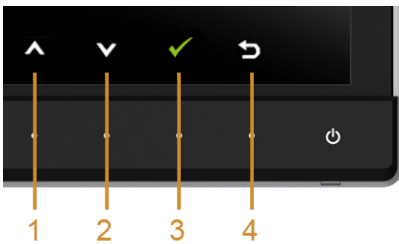

ปุ่มบนแผงด้านหน้า	คำอธิบาย
<p>1</p>  <p>ปุ่มทางลัด/Volume (ระดับเสียงดัง)</p>	<p>ใช้ปุ่มนี้เพื่อเข้าถึงแถบแสดงระดับ Volume (ระดับเสียงดัง) โดยตรง</p>
<p>2</p>  <p>ปุ่มทางลัด/Input Source (แหล่งสัญญาณขาเข้า)</p>	<p>ใช้ปุ่มนี้เพื่อเข้าไปยังเมนู Input Source (แหล่งสัญญาณขาเข้า) โดยตรง</p>
<p>3</p>  <p>Menu (เมนู)</p>	<p>ใช้ปุ่ม MENU (เมนู) เพื่อเปิดการแสดงผลบนหน้าจอ (OSD) และเลือกเมนู OSD โปรดดู การเข้าถึงระบบเมนู</p>
<p>4</p>  <p>Exit (ออก)</p>	<p>ใช้ปุ่มนี้เพื่อกลับไปยังเมนูหลัก หรือออกจากเมนูหลัก OSD</p>
<p>5</p>  <p>Power (เพาเวอร์เพื่อ) (พร้อมไฟแสดงสถานะเพาเวอร์)</p>	<p>ใช้ปุ่ม Power (เพาเวอร์เพื่อ) เปิดและปิดจอแสดงผล ไฟขาว หมายความว่าจอแสดงผลเปิดอยู่และทำงานได้อย่างสมบูรณ์ ไฟขาวกะทอนแสงแสดงถึงโหมดประหยัดพลังงาน</p>

## ปุ่มบนแผงด้านหน้า

ใช้ปุ่มต่างๆ ที่อยู่ด้านหน้าของจอภาพเพื่อปรับการตั้งค่าภาพ



ปุ่มบนแผงด้านหน้า	คำอธิบาย
<p>1</p>  <p>ขึ้น</p>	<p>ใช้ปุ่มขึ้นเพื่อปรับ (เพิ่ม) รายการในเมนู OSD</p>

2		ใช้ปุ่มลงเพื่อปรับ (ลดระยะ) รายการต่างๆ ในเมนู OSD
	ลง	
3		ใช้ปุ่ม OK เพื่อยืนยันการเลือกของคุณ
	OK	
4		ใช้ปุ่มย้อนกลับเพื่อย้อนกลับไปยังเมนูก่อนหน้านี้
	ย้อนกลับ	

## การใช้เมนูที่แสดงบนหน้าจอ (OSD)

### การเข้าถึงระบบเมนู



**หมายเหตุ:** ถ้าคุณเปลี่ยนแปลงการตั้งค่า จากนั้นใช้งานอีกเมนูหนึ่ง หรือออกจากเมนู OSD, จอแสดงผลจะบันทึกการเปลี่ยนแปลงเหล่านั้นโดยอัตโนมัติ นอกจากนี้การเปลี่ยนแปลงยังถูกบันทึกถ้าคุณเปลี่ยนแปลงการตั้งค่า จากนั้นรอให้เมนู OSD หายไป

- กดปุ่ม  เพื่อเปิดเมนู OSD และแสดงเมนูหลัก

### เมนูหลักสำหรับสัญญาณขาเข้าดิจิตอล (HDMI/MHL)

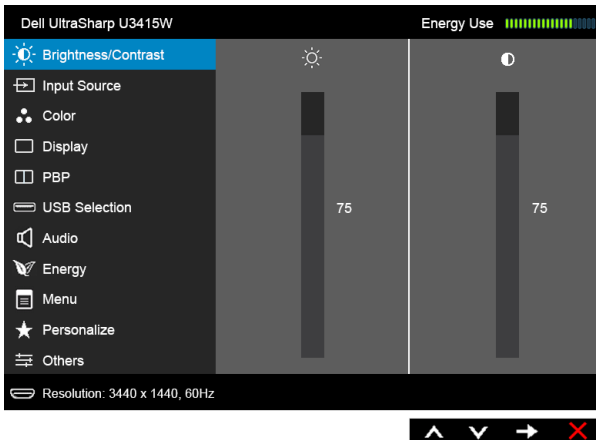

หรือ





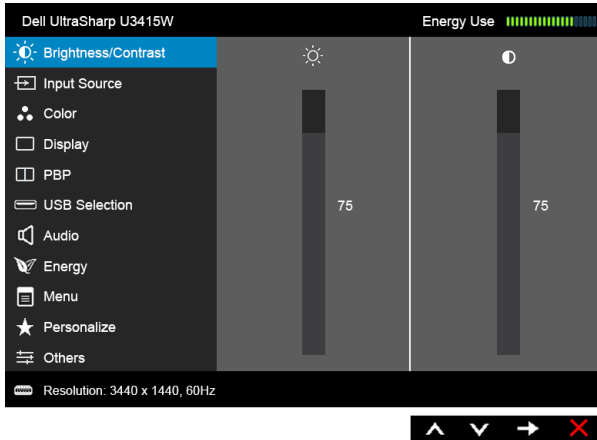



## เมนูหลักสำหรับสัญญาณขาเข้าดิจิตอล (mDP)

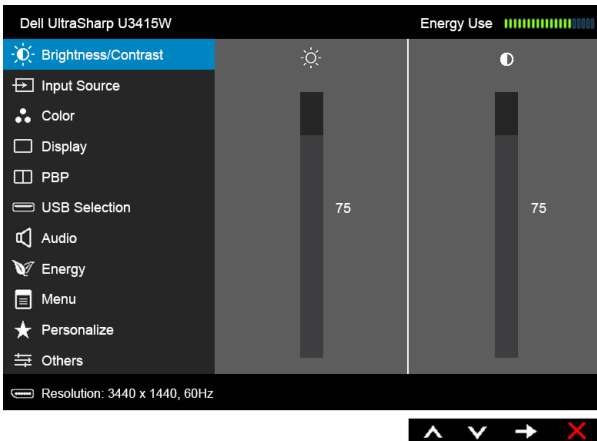







หรือ

## เมนูหลักสำหรับสัญญาณขาเข้าดิจิตอล (DP)



- กดปุ่ม  และ  เพื่อเลื่อนระหว่างตัวเลือกการตั้งค่า ในขณะที่คุณย้ายจากไอคอนหนึ่งไปยังอีกไอคอนหนึ่ง ชื่อตัวเลือกจะถูกเน้น ดูตารางด้านล่างสำหรับรายการอย่างสมบูรณ์ของตัวเลือกทั้งหมดที่ใช้ได้สำหรับจอแสดงผล
- กดปุ่ม  หนึ่งครั้งเพื่อเปิดการทำงานตัวเลือกที่เน้นอยู่
- กดปุ่ม  และ  เพื่อเลือกพารามิเตอร์ที่ต้องการ

- 5 กด  เพื่อเข้าสู่แถบเลื่อน จากนั้นใช้ปุ่ม  และ  ตามที่มีการแสดงไว้บนเมนู เพื่อทำการเปลี่ยนแปลงค่าของคุณ
- 6 เลือกตัวเลือก  เพื่อกลับไปยังเมนูหลัก

ไอคอน	เมนู และเมนูย่อย	คำอธิบาย
	<b>Brightness/Contrast</b> (ความสว่าง/ความเข้ม)	ใช้ เมนูนี้ เพื่อเปิดทำงานการปรับ Brightness/Contrast (ความสว่าง/ความเข้ม)
		
<b>Brightness (ความสว่าง)</b>	<b>Brightness (ความสว่าง)</b>	ปรับความสว่างของแสงไฟ
	กดปุ่ม  เพื่อเพิ่มความสว่าง และกดปุ่ม  เพื่อลดความสว่าง (ต่ำสุด 0/สูงสุด 100)	<b>หมายเหตุ:</b> การปรับ Brightness (ความสว่าง) ด้วยตนเองจะถูกปิดการใช้งานลงเมื่อมีการเปิด Dynamic Contrast (ความเข้มแบบไดนามิก)
<b>Contrast (ความเข้ม)</b>	<b>ปรับ Brightness (ความสว่าง) ก่อน</b> จากนั้นจึงปรับ Contrast (ความเข้ม) เฉพาะเมื่อจำเป็นต้องปรับเท่านั้น	
	กดปุ่ม  เพื่อเพิ่มความเข้ม และกดปุ่ม  เพื่อลดความเข้ม (ต่ำสุด 0/สูงสุด 100)	<b>ฟังก์ชัน Contrast (ความเข้ม)</b> จะปรับค่าความแตกต่างระหว่างความมืดและความสว่างบนหน้าจอบนหน้าจอบของจอภาพ



## Input Source (เลือกสัญญาณเข้า)

ใช้เมนู **Input Source (เลือกสัญญาณเข้า)** เพื่อเลือกสัญญาณเข้าระหว่างสัญญาณวิดีโอที่แตกต่างกันที่อาจเชื่อมต่ออยู่กับจอแสดงผลของคุณ

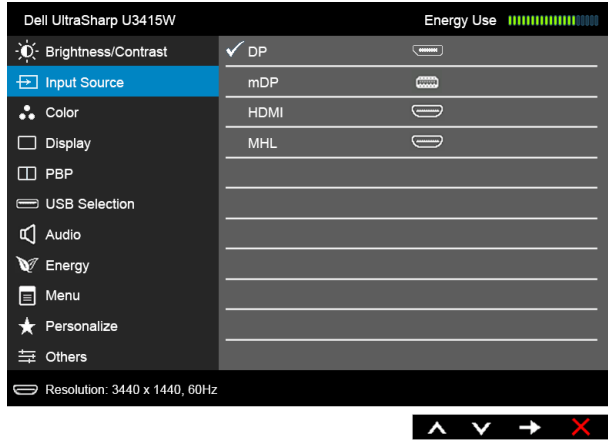

**DP** เลือก สัญญาณเข้า **DP** เมื่อคุณกำลังใช้ขั้วต่อ DisplayPort (DP) กด เพื่อเลือกแหล่งสัญญาณเข้า DisplayPort

**mDP** เลือก สัญญาณเข้า **mDP** เมื่อคุณกำลังใช้ขั้วต่อ Mini DisplayPort (mDP) กด เพื่อเลือกแหล่งสัญญาณเข้า Mini DisplayPort

**HDMI** เลือก สัญญาณเข้า **HDMI** เมื่อคุณกำลังใช้ขั้วต่อ HDMI กด เพื่อเลือกแหล่งสัญญาณเข้า HDMI

**MHL** เลือก สัญญาณเข้า **MHL** เมื่อคุณกำลังใช้ขั้วต่อ MHL กด เพื่อเลือกแหล่งสัญญาณเข้า MHL



## Color (สี)

ใช้ **Color (สี)** ในการปรับโหมดการตั้งค่าสี

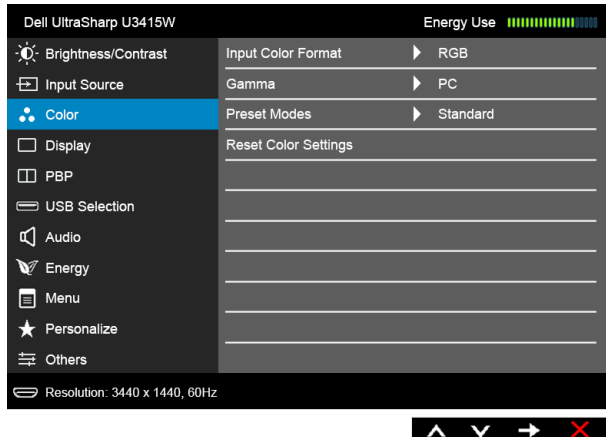

## Input Color Format (รูปแบบสีที่เข้าจอภาพ)

อนุญาตให้คุณตั้งโหมดอินพุตวิดีโอไปเป็น:

**RGB:** เลือกตัวเลือกนี้ หากมีการเชื่อมต่อมอโนเตอร์ของคุณเข้ากับคอมพิวเตอร์ (หรือเครื่องเล่น DVD) โดยใช้สายเคเบิล HDMI (หรือสายเคเบิล DisplayPort) หรืออุปกรณ์ MHL โดยใช้สายเคเบิล MHL

**YPbPr:** เลือกตัวเลือกนี้ หากมีการเชื่อมต่อมอโนเตอร์ของคุณเข้ากับเครื่องเล่น DVD แบบ YPbPr โดยใช้สายเคเบิล HDMI (หรือสายเคเบิล DisplayPort) หรืออุปกรณ์ MHL แบบ YPbPr โดยใช้สายเคเบิล MHL

หรือหากไม่มีการตั้งค่าพิกเซลสำหรับ DVD (หรืออุปกรณ์ MHL) เป็น RGB

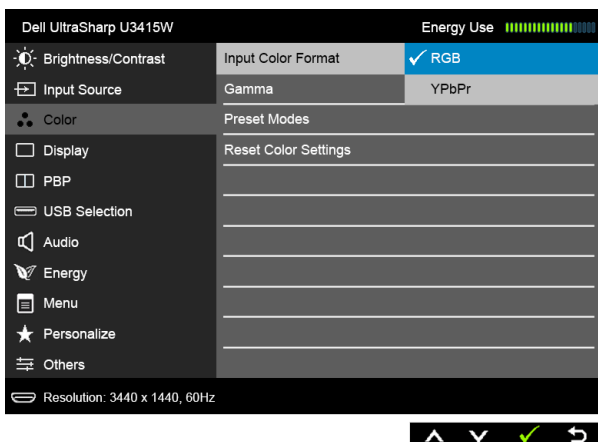

## Gamma (แกมม่า)

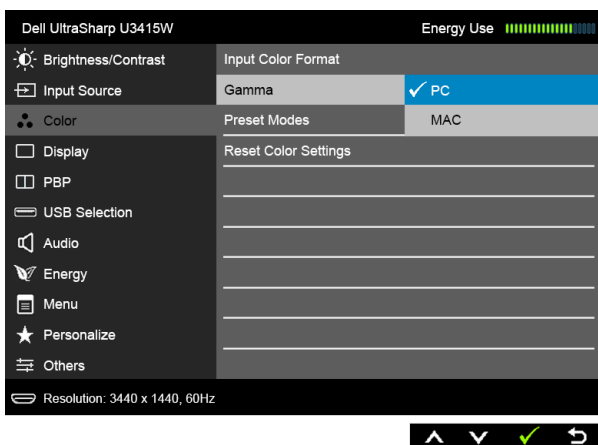

อนุญาตให้คุณตั้งค่า Gamma (แกมม่า) เป็น PC หรือ MAC



## Preset Modes (โหมดพีรีเซ็ท)

เมื่อคุณเลือก Preset Modes (โหมดพีรีเซ็ท) คุณสามารถเลือก Standard (มาตรฐาน), Multimedia (มัลติมีเดีย), Movie (ภาพยนตร์), Game (เกม), Paper (กระดาษ), Color Temp. (อุณหภูมิสี) หรือ Custom Color (สีปรับแต่งเอง) ได้จากรายการนี้



- **Standard (มาตรฐาน):** โหลดการตั้งค่าสีมาตรฐานของจอแสดงผลนี้เป็นโหมดพีรีเซ็ทเริ่มต้น
- **Multimedia (มัลติมีเดีย):** โหลดการตั้งค่าสีที่เหมาะสมที่สุดสำหรับแอปพลิเคชันมัลติมีเดีย
- **Movie (ภาพยนตร์):** โหลดการตั้งค่าสีที่เหมาะสมที่สุดสำหรับภาพยนตร์
- **Game (เกม):** โหลดการตั้งค่าสีที่เหมาะสมที่สุดสำหรับแอปพลิเคชันเกมส่วนใหญ่
- **Paper (กระดาษ):** โหลดการตั้งค่าความสว่างและความคมชัดที่เหมาะสมสำหรับการรับชมข้อความผสมผสานพื้นหลังข้อความเพื่อจำลองให้เหมือนกระดาษจริงๆ โดยไม่ส่งผลกระทบต่อภาพสี ใช้กับรูปแบบอินพุต RGB เท่านั้น
- **Color Temp. (อุณหภูมิสี):** อนุญาตให้ผู้ใช้เลือกอุณหภูมิสีระหว่าง: 5000K, 5700K, 6500K, 7500K, 9300K และ 10000K
- **Custom Color (สีปรับแต่งเอง):** อนุญาตให้คุณปรับการตั้งค่าสีด้วยตัวคุณเอง

กดปุ่ม  และ  ค้างไว้ เพื่อปรับค่าสี 3 สี (R, G, B)

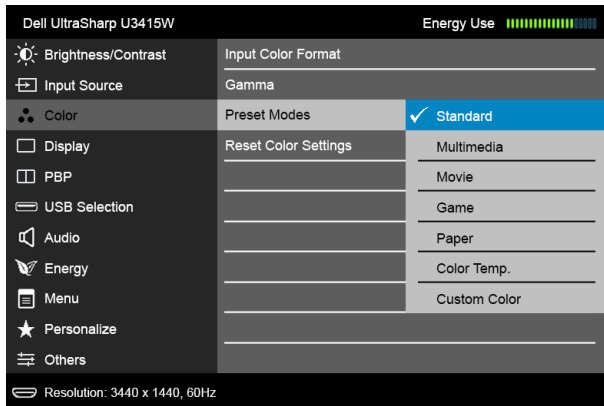
และสร้างโหมดสีพีรีเซ็ทของคุณเองขึ้นมา



## Hue (สี)



คุณสมบัตินี้ สามารถเปลี่ยนสีของภาพวิดีโอไปเป็นสีเขียวหรือม่วง  
ตัวเลือกนี้ใช้สำหรับปรับความสดของสีที่ต้องการ ใช้  หรือ  เพื่อปรับค่าฮิวตั้งแต่  
'0' ถึง '100'

กด  เพื่อเพิ่มเฉดสีเขียวของภาพวิดีโอ

กด  เพื่อเพิ่มเฉดสีม่วงของภาพวิดีโอ

**หมายเหตุ:** การปรับ Hue (สี) สามารถทำได้เมื่อคุณเลือกโหมดเป็นโหมด Movie (ภาพยนตร์) หรือ Game (เกม)

## Saturation (ความอิ่มตัว)

คุณสมบัตินี้ สามารถปรับความอิ่มตัวของสีของภาพวิดีโอ ใช้  หรือ  เพื่อปรับค่าความอิ่มตัวตั้งแต่ '0' ถึง '100'

กด  เพื่อเพิ่มลักษณะโมโนโครมของภาพวิดีโอ

กด  เพื่อเพิ่มความมีสีสันของภาพวิดีโอ

**หมายเหตุ:** การปรับ Saturation (ความอิ่มตัว) สามารถทำได้เมื่อคุณเลือกโหมดเป็นโหมด Movie (ภาพยนตร์) หรือ Game (เกม)

## Reset Color Settings (รีเซ็ตการตั้งค่าสี)

รีเซ็ตการตั้งค่าสีจอแสดงผลของคุณ กลับเป็นการตั้งค่าจากโรงงาน

## Display (การแสดงผล)

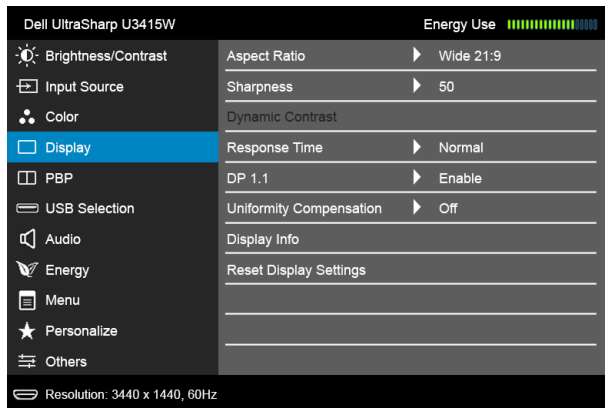

ใช้ Display (การแสดงผล) ในการปรับภาพ





## Aspect Ratio (อัตราส่วนภาพ)

ปรับอัตราส่วนภาพเป็น Wide 21:9 (ไวด์ 21:9), Wide 16:9 (ไวด์ 16:9), Auto Resize (ปรับขนาดอัตโนมัติ) หรือ 1:1

## Sharpness (ความคมชัด)

คุณสมบัตินี้สามารถทำให้ภาพดูชัดขึ้น หรือซอฟต์ลง ใช้  หรือ  เพื่อปรับความชัดตั้งแต่ '0' ถึง '100'

<b>Dynamic Contrast</b> <b>(ความเข้มแบบไดนามิก)</b>	<p>อนุญาตให้คุณเพิ่มระดับของความคมชัดเพื่อให้คมขึ้นและมีคุณภาพของภาพที่มีรายละเอียดมากขึ้น</p> <p>กดปุ่ม  เพื่อเลือก Dynamic Contrast (ความเข้มแบบไดนามิก) เป็น On (เปิด) หรือ Off (ปิด)</p> <p><b>หมายเหตุ:</b> Dynamic Contrast (ความเข้มแบบไดนามิก) ให้ความคมชัดสูงหากคุณเลือกโหมด Game (เกม) หรือ Movie (ภาพยนตร์)</p>
<b>Response Time</b> <b>(เวลาในการตอบสนอง)</b>	<p>อนุญาตให้คุณตั้งค่า Response Time (เวลาในการตอบสนอง) เป็น Normal (ปกติ) หรือ Fast (เร็ว)</p>
<b>DP 1.1</b>	<p>กดปุ่ม  เพื่อเปิดทำงาน หรือ ปิดทำงาน DP 1.1 ปฏิบัติตามข้อความบนหน้าจอเพื่อยืนยันการเลือก DP 1.2 หรือ DP 1.1a</p> <p>ในการใช้ DP MST (เดซี่แคม) หรือคุณสมบัติ HBR2, ให้เปิดทำงาน DP 1.2</p> <p><b>หมายเหตุ:</b> ให้แน่ใจว่ากราฟฟิกการ์ดของคุณสนับสนุนคุณสมบัติเหล่านี้ก่อนที่จะเลือก DP 1.2 การตั้งค่าผิดอาจเป็นผลให้หน้าจอว่าง กราฟฟิกการ์ดบางรุ่นไม่สนับสนุน MCCS (ชุดคำสั่งควบคุมจอภาพ) ที่ DP 1.2 ในกรณีนี้ DDM (Dell Display Manager) อาจไม่ทำงาน</p>
<b>Uniformity Compensation</b> <b>(การชดเชยความสม่ำเสมอ)</b>	<p>เลือกการตั้งค่าการชดเชยความสม่ำเสมอรูปแบบหน้าจอ Calibrated (การปรับเทียบ) เป็นการตั้งค่าที่ปรับเทียบจากโรงงานตามค่าเริ่มต้น <b>Uniformity Compensation (การชดเชยความสม่ำเสมอ)</b> ปรับบริเวณต่างๆ ของหน้าจอ โดยคำนึง ถึงจุดศูนย์กลาง เพื่อให้ได้ความสว่างและสีที่สม่ำเสมอทั่วทั้งหน้าจอ เพื่อให้ได้สมรรถนะหน้าจอที่ดีที่สุด, <b>Brightness (ความสว่าง)</b> และ <b>Contrast (ความคมชัด)</b> สำหรับโหมดพีซีที่ปรับอย่าง (Standard (มาตรฐาน), Color Temp.(อุณหภูมิสี)) จะถูกปิดทำงานเมื่อ <b>Uniformity Compensation (การชดเชยความสม่ำเสมอ) On (เปิด)</b></p> <p><b>หมายเหตุ:</b> แนะนำให้ผู้ใช้ทำการตั้งค่าความสว่างเริ่มต้นเมื่อเปิด <b>Uniformity Compensation (การชดเชยความสม่ำเสมอ)</b> สำหรับการตั้งค่าระดับความสว่างอื่น สมรรถนะในการปรับให้แสงสม่ำเสมออาจเบี่ยงเบนจากข้อมูลที่แสดงบนรายการการปรับเทียบจากโรงงาน</p>
<b>Display Info</b> <b>(ข้อมูลการ แสดงผล)</b>	<p>แสดงการตั้งค่าปัจจุบันของจอภาพนี้</p>
<b>Reset Display Settings</b> <b>(รีเซ็ตการตั้งค่าการแสดงผล)</b>	<p>เลือกตัวเลือกนี้ เพื่อเรียกคืนการตั้งค่าจอแสดงผลมาตรฐาน</p>



## PBP

ฟังก์ชันนี้จะนำหน้าต่างแสดงภาพจากแหล่งสัญญาณขาเข้าอื่นมาแสดง

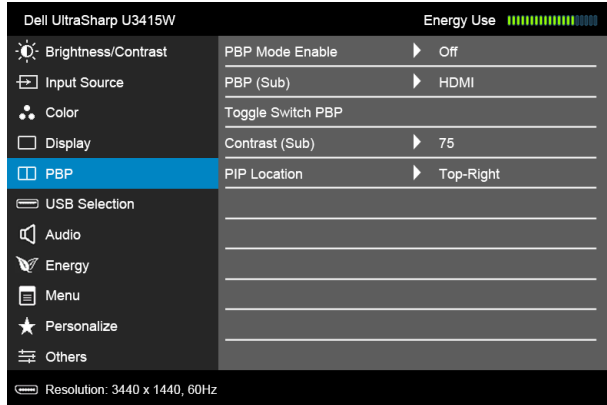



หน้าต่างหลัก	หน้าต่างย่อย			
	DP	mDP	HDMI	MHL
DP	X	X	✓	✓
mDP	X	X	✓	✓
HDMI	✓	✓	X	✓
MHL	✓	✓	✓	X





**หมายเหตุ:** จะแสดงภาพใน PBP ที่กลางหน้าจอ ไม่ใช่เต็มหน้าจอ

**หมายเหตุ:** เมื่อคุณใช้คุณสมบัติ PBP/PIP จะมีการปิดใช้งานฟังก์ชัน DP MST (เดซี่เชน)



**PBP Mode Enable** (เปิดใช้งานโหมด PBP) ปรับโหมด PBP (รูปภาพแต่ละภาพ) เป็น PIP (รูปภาพในรูปภาพ) PBP Aspect Ratio (อัตราส่วนภาพ PBP) หรือ PBP Full (PBP แบบเต็มรูปแบบ) คุณสามารถปิดใช้งานคุณสมบัตินี้โดยการเลือก Off (ปิด)

PIP	PBP Aspect Ratio (อัตราส่วนภาพ PBP)		
	<table border="1"> <tr> <td style="text-align: center;">I</td> <td style="text-align: center;">II</td> </tr> </table>	I	II
I	II		
PBP Full (PBP แบบเต็มรูปแบบ)	Off (ปิด)		
<table border="1"> <tr> <td style="text-align: center;">I</td> <td style="text-align: center;">II</td> </tr> </table>	I	II	
I	II		

<b>PBP (Sub)</b> (PBP (ย่อย))	เลือกระหว่างสัญญาณวิดีโอที่แตกต่างกันซึ่งอาจมีการเชื่อมต่อเข้าจอมอนิเตอร์ของคุณสำหรับหน้าต่างย่อย PIP/PBP
<b>Toggle Switch PBP</b> (สวิตช์สลับ PBP)	เลือกเพื่อสลับระหว่างแหล่งข้อมูลอัปเดตรีม USB ในโหมด PBP
<b>Contrast (Sub)</b> (ความคมชัด (ย่อย))	ปรับระดับความคมชัดของรูปภาพในโหมด PIP/PBP กดปุ่ม  เพื่อเพิ่มความคมชัด และกดปุ่ม  เพื่อลดความคมชัด
<b>PIP Location</b> (ตำแหน่ง PIP)	เลือกตำแหน่งหน้าต่างย่อย PIP ใช้  หรือ  เพื่อเรียกดูและ  เพื่อเลือก Top-Left (ซ้ายบน), Top-Right (ขวาบน), Bottom-Right (ขวาล่าง) หรือ Bottom-Left (ซ้ายล่าง)



## USB Selection (การเลือก USB)

เลือกสัญญาณอัปเดตสตรีม USB จากรายการ: DP, mDP, HDMI และ MHL จากนั้นสามารถใช้พอร์ตดาวนสตรีม USB ของจอมอนิเตอร์ (เช่น แป้นพิมพ์และเมาส์) โดยสัญญาณขาเข้าปัจจุบัน เมื่อเชื่อมต่อคอมพิวเตอร์เข้ากับหนึ่งในพอร์ตอัปเดตสตรีมนั้นๆ สามารถเปลี่ยนการเชื่อมต่อจอแสดงผลและพอร์ตอัปเดตสตรีม USB โดยการเลือกฟังก์ชันแหล่งสัญญาณขาเข้า

เมื่อคุณใช้พอร์ตอัปเดตสตรีมเพียงพอร์ตเดียว จะมีการใช้งานพอร์ตอัปเดตสตรีมที่มีการเชื่อมต่อไว้

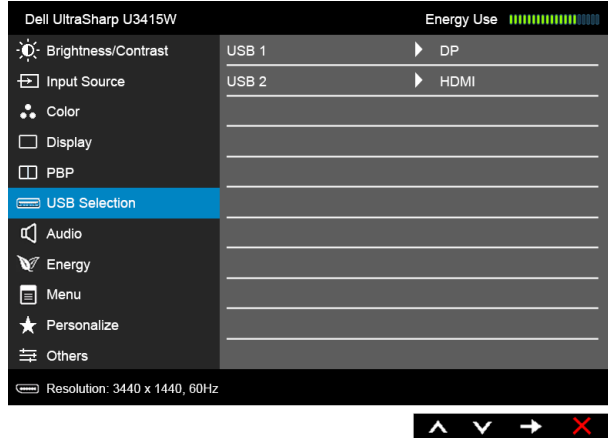

**หมายเหตุ:** เพื่อป้องกันข้อมูลเสียหายหรือสูญหาย ก่อนทำการเปลี่ยนพอร์ตอัปเดตสตรีม USB ตรวจสอบให้แน่ใจว่า "ไม่มี" การใช้อุปกรณ์เก็บข้อมูล USB ใดๆ โดยคอมพิวเตอร์ที่เชื่อมต่อเข้ากับพอร์ตอัปเดตสตรีม USB ของจอมอนิเตอร์อยู่



- |       |                                       |
|-------|---------------------------------------|
| USB 1 | กด  เพื่อระบุสัญญาณขาเข้าสำหรับ USB 1 |
| USB 2 | กด  เพื่อระบุสัญญาณขาเข้าสำหรับ USB 2 |

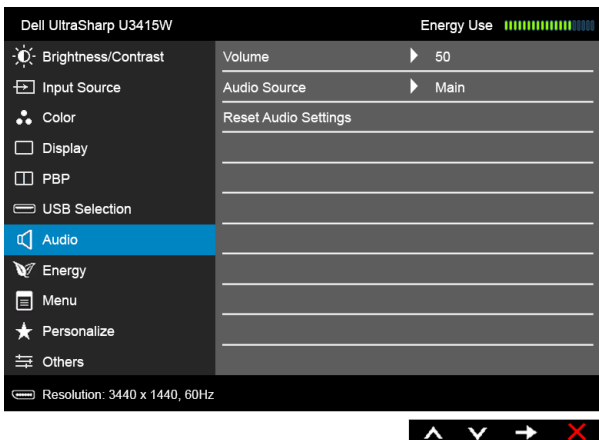

## Audio (เสียง)



**Volume (ระดับเสียงดัง)** ช่วยให้คุณสามารถตั้งค่าระดับเสียงดังสำหรับลำโพง

ใช้  หรือ  เพื่อปรับระดับเสียงดังจาก '0' ถึง '100'

**Audio Source**  
(แหล่งที่มาสัญญาณเสียง)

ช่วยให้คุณสามารถตั้งค่าแหล่งที่มาสัญญาณเสียงจากหน้าต่างหลักหรือหน้าต่างย่อย

**Reset Audio Settings**  
(รีเซ็ตการตั้งค่าเสียง)

เลือกตัวเลือกนี้เพื่อเรียกคืนการตั้งค่าเสียงมาตรฐาน



## Energy (พลังงาน)

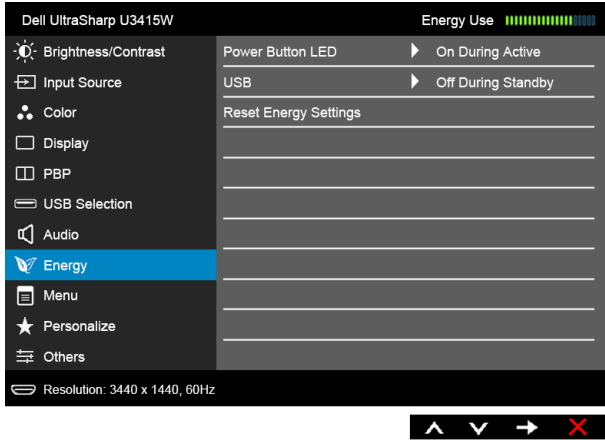

### Power Button LED (LED ปุ่มเปิดปิด)

อนุญาตให้คุณตั้งค่า LED แสดงสถานะเปิดหรือปิดเพื่อประหยัดพลังงาน

#### USB

อนุญาตให้คุณเปิดหรือปิดการทำงานของ USB ในระหว่างอยู่ในโหมด สแตนด์บาย

**หมายเหตุ:** การเปิด/ปิด USB ในโหมดสแตนด์บายมีให้เลือกเฉพาะเมื่อไม่ได้เสียบสาย USB อพัสตริมเท่านั้น ตัวเล็ก ตัวเล็กนี้จะเป็นสีเทาเมื่อมีการเสียบสาย USB อพัสตริม

### Reset Energy Settings (รีเซ็ตการตั้งค่า พลังงาน)





เลือกตัวเลือกนี้ เพื่อเรียกคืนการตั้งค่า Energy (พลังงาน) มาดูลฐาน

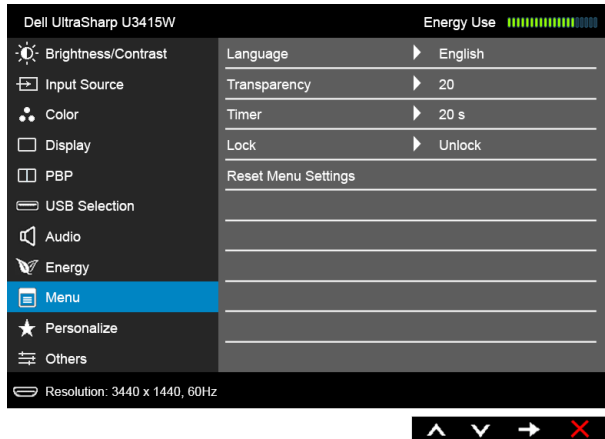

### Menu (เมนู)

เลือกตัวเลือกนี้ เพื่อปรับการตั้งค่าของ OSD เช่น ภาษาของ OSD, เวลาที่เมนูจะยังคงอยู่บนหน้าจอ เป็นต้น



Language (ภาษา)	ตัวเลือก Language (ภาษา) ใช้เพื่อตั้งค่าการแสดงผล OSD เป็นหนึ่งใน 8 ภาษาเหล่านี้ (อังกฤษ, สเปน, ฝรั่งเศส, เยอรมัน, โปรตุเกสในบราซิล, รัสเซีย, จีนแผ่นดินใหญ่ หรือญี่ปุ่น)
Transparency (ความโปร่งแสง)	เลือกตัวเลือกนี้เพื่อเปลี่ยนความโปร่งแสงของเมนูโดยการกดปุ่ม  หรือ  (ต่ำสุด: 0 ~ สูงสุด: 100)
Timer (ตัวตั้งเวลา)	OSD Hold Time (เวลาแสดง OSD): ตั้งระยะเวลาที่ OSD จะยังคงแสดงอยู่บนหน้าจอหลังจากที่คุณกดปุ่มครั้งสุดท้าย  ใช้  หรือ  เพื่อปรับสไลด์บาร์โดยเพิ่มขึ้นทีละ 1 วินาที ตั้งแต่ 5 ถึง 60 วินาที
Lock (ล็อก)	ควบคุมการเข้าถึงของผู้ใช้ในการปรับค่าต่างๆ เมื่อเลือก Lock (ล็อก) เครื่องจะไม่อนุญาตให้ผู้ปรับค่าใดๆ ทุกปุ่มจะถูกล็อก  <b>หมายเหตุ:</b> ฟังก์ชัน Unlock (ปลดล็อก) - เฉพาะ การปลดล็อกแบบฮาร์ด (กดปุ่มที่อยู่ด้านข้างปุ่มพาวเวอร์ค้างไว้ 10 วินาที) ฟังก์ชัน Lock (ล็อก) - ไม่ว่าจะป็นซอฟต์แวร์ล็อก (บนเมนู OSD) หรือฮาร์ดล็อก (กดปุ่มที่อยู่ด้านข้างปุ่มพาวเวอร์ค้างไว้ 10 วินาที)
Reset Menu Settings (รีเซ็ตการตั้งค่า เมนู)	รีเซ็ตการตั้งค่า OSD ทั้งหมดเป็นค่ามาตรฐานจากโรงงาน



**Personalize (ปรับแต่งเอง)**

ผู้ใช้สามารถเลือกคุณสมบัติได้จาก Preset Modes (โหมดปรับแต่ง), Brightness/Contrast (ความสว่าง/ความคมชัด), Input Source (แหล่งสัญญาณขาเข้า), Aspect Ratio (อัตราส่วนภาพ), Volume (ระดับเสียงดัง), PBP Mode Enable (เปิดใช้งานโหมด PBP) หรือ Toggle Switch PBP (สวิตช์สลับ PBP) และตั้งค่าเป็นปุ่มลัดได้

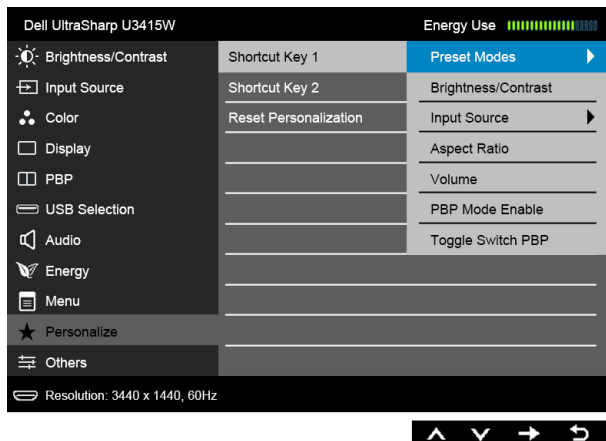



## Others (อื่น ๆ)

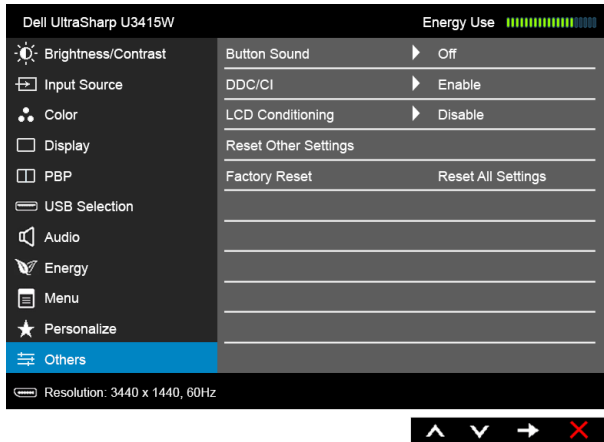

### Button Sound (ปุ่มเสียง)

มอนิเตอร์จะส่งเสียงบีบทุกครั้งเมื่อมีการเลือกตัวเลือกใหม่ในเมนู  
คุณสมบัตินี้เป็นการเปิดหรือปิดใช้งานเสียง

### DDC/CI

DDC/CI (Display Data Channel/Command Interface)

อนุญาตให้คุณปรับค่าพารามิเตอร์จอแสดงผลของคุณ (ความสว่าง, ความสมดุลของสี ฯลฯ) ผ่านซอฟต์แวร์บนคอมพิวเตอร์ของคุณ

คุณสามารถปิดทำงานคุณสมบัตินี้โดยการเลือก **Disable (ปิดทำงาน)**

เปิดทำงานคุณสมบัตินี้ เพื่อสัมผัสประสบการณ์การใช้งานที่ยืดเยื้อมากที่สุด  
และให้ได้สมรรถนะที่ดีที่สุดจากจอแสดงผลของคุณ

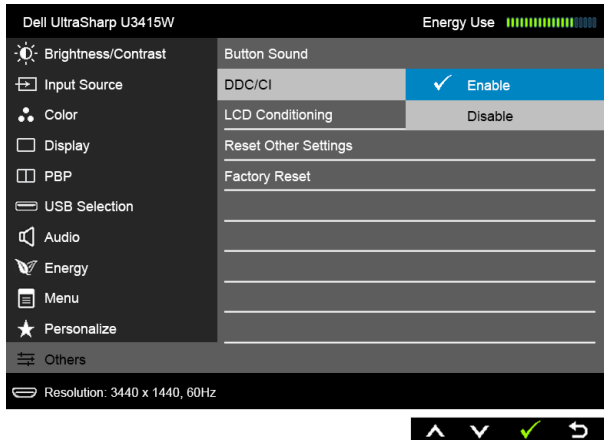

LCD Conditioning  
(การปรับสภาพ LCD)

ช่วยลดอาการภาพค้างบนหน้าจอในกรณีที่เกิดเล็กน้อย  
ขึ้นอยู่กับระดับของภาพที่ค้างบนหน้าจอ โปรแกรมอาจใช้เวลาในการร่นพอสสมควร  
คุณสามารถเปิดทำงานคุณสมบัตินี้โดยการเลือก **Enable (เปิดทำงาน)**

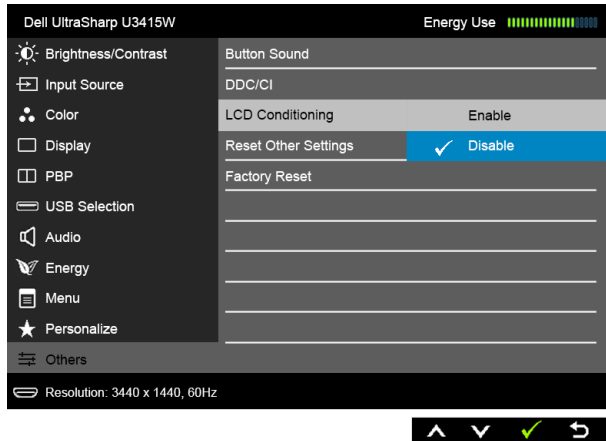

**Reset Other Settings** (รีเซ็ตการตั้งค่า อื่น ๆ) รีเซ็ตการตั้งค่าทั้งหมดภายในเมนู **Others (อื่นๆ)** ไปยังค่าที่ตั้งไว้จากโรงงาน

**Factory Reset** (การรีเซ็ตค่าจากโรงงาน) รีเซ็ตการตั้งค่าทั้งหมดเป็นค่ามาตรฐานจากโรงงาน



**หมายเหตุ:** จอμονิเตอร์มีคุณสมบัติการปรับค่าความสว่างเพื่อชดเชยการใช้งาน LED ในตัว

### ข้อความเตือน OSD

เมื่อมีการเปิดใช้งานคุณสมบัติ **Dynamic Contrast (ความเข้มแบบไดนามิก)** (ในโหมดพีรีเซดเหล่านี้: **Game (เกม)** หรือ **Movie (ภาพยนตร์)**) การปรับความสว่างด้วยตนเองจะไม่สามารถใช้งานได้

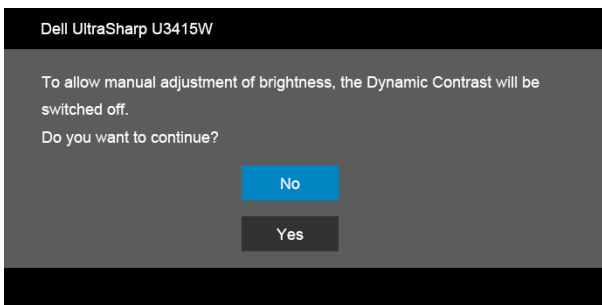

เมื่อจอภาพไม่รองรับโหมดความละเอียดบางโหมด คุณจะเห็นข้อความต่อไปนี้:

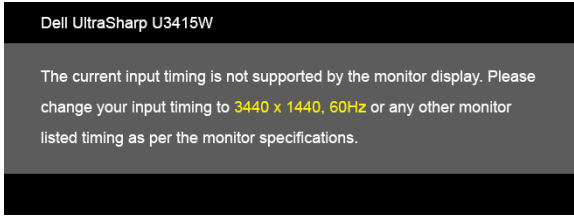

นี่หมายความว่าจอแสดงผลไม่สามารถซิงโครไนซ์กับสัญญาณที่ได้รับจากคอมพิวเตอร์ได้ ดู [ข้อมูลจำเพาะของจอภาพ](#) สำหรับช่วงความถี่ในแนวนอนและแนวตั้งที่จอแสดงผลนี้สามารถใช้ได้ โหมดที่แนะนำคือ 3440 x 1440

คุณ将会เห็นข้อความต่อไปนี้ก่อนปิดใช้ฟังก์ชัน DDC/CI:

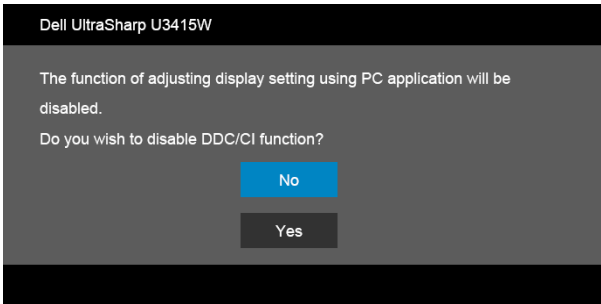

เมื่อจอภาพเข้าสู่โหมด Power Save (ประหยัดพลังงาน) จะมีข้อความต่อไปนี้ปรากฏขึ้น:

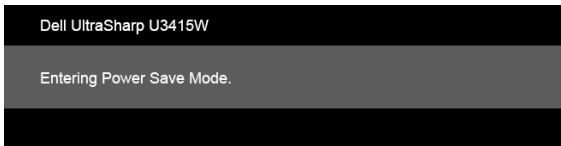

เปิดใช้คอมพิวเตอร์ และปลุกจอภาพ เพื่อให้สามารถใช้งาน OSD ได้

ถ้าคุณกดปุ่มใดๆ นอกเหนือจากปุ่มเพาเวอร์ จะมีข้อความใดข้อความหนึ่งต่อไปนี้ปรากฏขึ้น ตามสัญญาณเข้าที่เลือก:

**สัญญาณขาเข้า HDMI/MHL/Mini DisplayPort/DP**

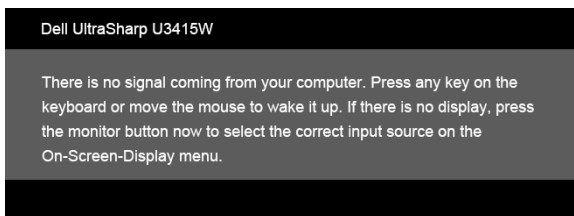



## สัญญาณขาเข้า HDMI/MHL

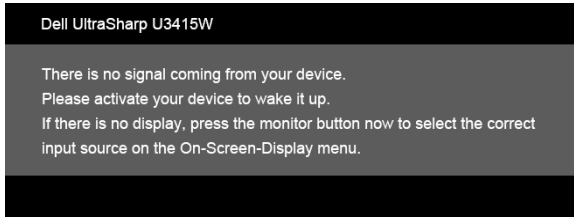

หากมีการเลือก HDMI, MHL, Mini DisplayPort หรือสัญญาณขาเข้า DP และไม่มีการเชื่อมต่อสายเคเบิลที่เกี่ยวข้อง จะปรากฏกล่องข้อความโต้ตอบแบบลอยดังที่แสดงไว้ด้านล่าง

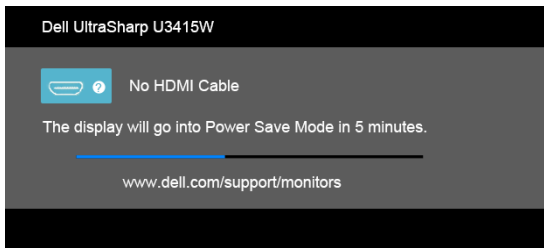

หรือ

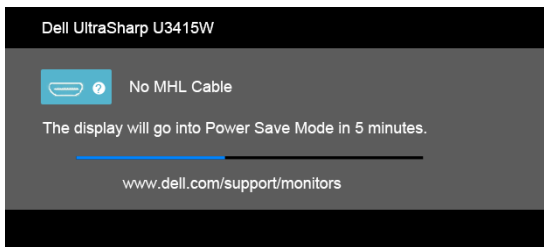

หรือ

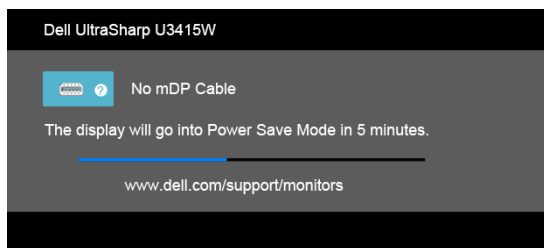

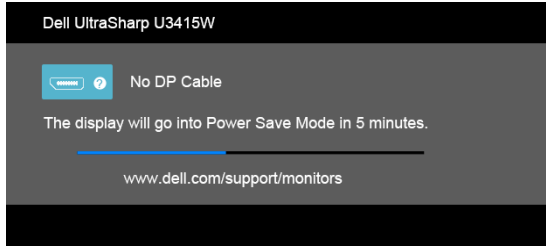

ดูรายละเอียดเพิ่มเติมจาก [การแก้ไขปัญหาเบื้องต้น](#)

## การตั้งค่าความละเอียดที่เหมาะสมที่สุด

การตั้งค่ามอนิเตอร์เป็นความคมชัดสูงสุด:

ใน Windows® 7, Windows® 8, และ Windows® 8.1:

- 1 สำหรับ Windows® 8 และ Windows® 8.1 เท่านั้น เลือกรูปแบบภาพเดสก์ท็อปเพื่อสลับไปยังคลาสิคเดสก์ท็อป
- 2 คลิกขวามุมบนเดสก์ท็อปและเลือก **ความละเอียดของหน้าจอ**
- 3 คลิกรายการหล่นลงของความละเอียดของหน้าจอและเลือก **3440 x 1440**
- 4 คลิก **OK**

ใน Windows® 10:

- 1 คลิกขวามุมบนเดสก์ท็อป และคลิกที่ **การตั้งค่าการแสดงผล**
- 2 คลิกที่ **การตั้งค่าการแสดงผลขั้นสูง**
- 3 คลิกที่รายการ รายละเอียด ความละเอียด และเลือก **3440 x 1440**
- 4 คลิกที่ **นำไปใช้**

ถ้าคุณไม่เห็นตัวเลือก 3440 x 1440 คุณอาจจำเป็นต้องปรับปรุงไดรเวอร์กราฟฟิกของคุณ ซึ่งขึ้นอยู่กับคอมพิวเตอร์ของคุณ ให้ทำกระบวนการแบบใดแบบหนึ่งต่อไปนี้:

ถ้าคุณมีคอมพิวเตอร์เดสก์ท็อป หรือคอมพิวเตอร์พกพาของ Dell:

- ไปยัง <http://www.dell.com/support> บ่อน้ำทิพย์บริการของคุณ และดาวน์โหลดไดรเวอร์กราฟฟิกล่าสุดสำหรับกราฟฟิกการ์ดของคุณ

ถ้าคุณใช้คอมพิวเตอร์ที่ไม่ใช่ของ Dell (แบบพกพาหรือเดสก์ท็อป):

- ไปยังหน้าเว็บไซต์สนับสนุนสำหรับคอมพิวเตอร์ของคุณ และดาวน์โหลดไดรเวอร์กราฟฟิกล่าสุด
- ไปยังเว็บไซต์กราฟฟิกการ์ดของคุณ และดาวน์โหลดไดรเวอร์กราฟฟิกล่าสุด

## การใช้ตัวเอียง เติย และส่วนต่อแนวตั้ง

 **หมายเหตุ:** การติดตั้งใดอื่น ๆ โปรดดูที่คู่มือการยืนตามลำดับการตั้งค่าสำหรับคำแนะนำในการติดตั้ง

### เอียง, หมุน

ด้วยขาตั้งที่ติดกับจอมอนิเตอร์ คุณสามารถเอียงและหมุนจอมอนิเตอร์เพื่อความสะดวกในการรับชมที่มุมมองต่างๆ ได้

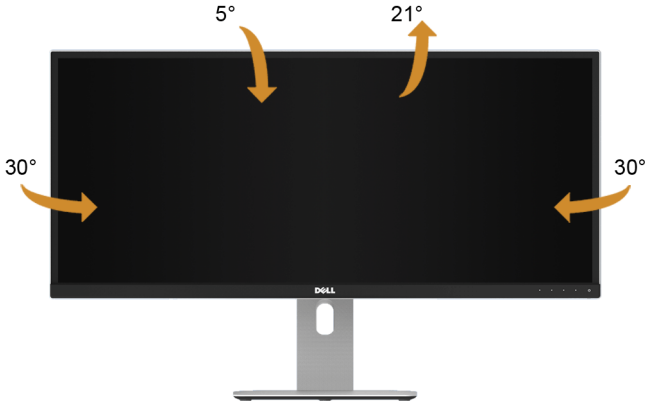

 **หมายเหตุ:** ขาตั้งไม่ได้ต่ออยู่ เมื่อส่งมอบจอภาพจากโรงงาน

### ส่วนต่อแนวตั้ง

 **หมายเหตุ:** ขาตั้งยึดตามแนวตั้งได้มากถึง 115 มม. ภาพด้านล่างสาธิตถึงวิธีการยึดขาตั้งในแนวตั้ง



# การตั้งค่ามอนิเตอร์

คำแนะนำการตั้งค่ามอนิเตอร์:

แบบแนวนอน (แบบแต่ละเครื่องติดกัน)



# การแก้ไขปัญหาเบื้องต้น



คำเตือน: ก่อนที่คุณจะเริ่มกระบวนการใดๆ ในส่วนนี้ ให้ปฏิบัติตาม [ขั้นตอนเพื่อความปลอดภัย](#)

## การทดสอบตัวเอง

จอแสดงผลของคุณมีคุณสมบัติในการทดสอบตัวเอง ซึ่งช่วยให้คุณตรวจสอบว่าจอแสดงผลทำงานได้เหมาะสมหรือไม่ ถ้าจอแสดงผลและคอมพิวเตอร์ของคุณเชื่อมต่อกันอย่างเหมาะสมแล้ว แต่หน้าจอยังมีคีย์อยู่ ให้รับการทดสอบตัวเองของจอภาพ โดยการทำตามขั้นตอนต่อไปนี้:

- 1 ปิดเครื่องทั้งคอมพิวเตอร์และจอแสดงผลของคุณ
- 2 ดึงสายเคเบิลวิดีโอออกจากด้านหลังของคอมพิวเตอร์ เพื่อให้แน่ใจในการดำเนินการทดสอบด้วยตัวเองอย่างถูกต้อง ให้ถอดสายเคเบิลดิจิทัลทั้งหมดออกจากด้านหลังของคอมพิวเตอร์
- 3 เปิดจอแสดงผล

กล่องโต้ตอบควรจะปรากฏบนหน้าจอ (บนพื้นหลังสีดำ) ถ้าจอแสดงผลในขณะที่อยู่ในโหมดการทดสอบตัวเอง ไฟเพาเวอร์ LED จะเป็นสีขาว นอกจากนี้ ขึ้นกับสัญญาณเข้าที่เลือก

กล่องโต้ตอบแบบใดแบบหนึ่งที่แสดงด้านล่างจะเลื่อนผ่านหน้าจออย่างต่อเนื่อง

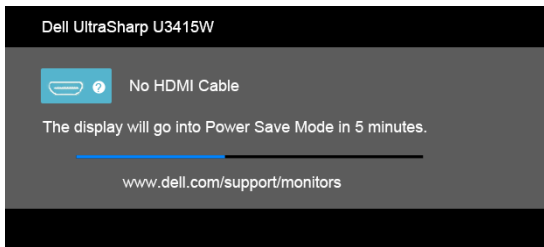

หรือ

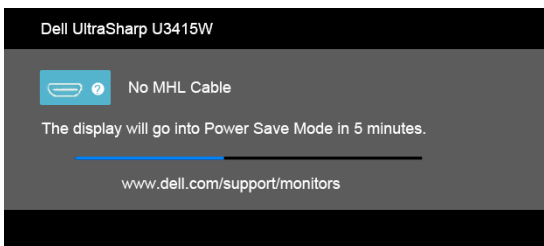

หรือ

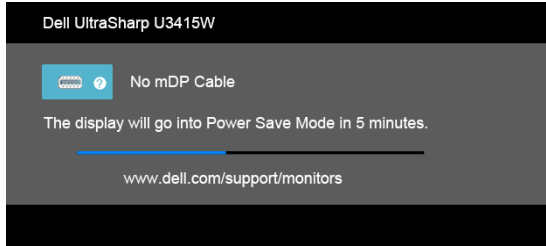

หรือ

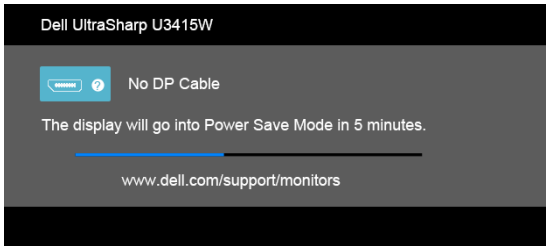

4. ถัดจากนี้อาจปรากฏระหว่างที่ระบบทำงานตามปกติด้วย หากถอดสายวิดีโอออก หรือสายวิดีโอเกิดชำรุดเสียหาย
5. ปิดจอแสดงผลของคุณ และต่อสายสัญญาณภาพใหม่ จากนั้นเปิดทั้งคอมพิวเตอร์และจอแสดงผลของคุณ ถ้าหน้าจอภาพของคุณว่าง หลังจากที่คุณดำเนินการตามกระบวนการก่อนหน้านี้แล้ว ให้ตรวจสอบคอนโทรลเลอร์การแสดงผล และคอมพิวเตอร์ของคุณ เพราะจอแสดงผลของคุณทำงานเป็นปกติ

## ระบบตรวจวิเคราะห์ที่ติดตั้งมาพร้อมเครื่อง

จอภาพของคุณติดตั้งเครื่องมือตรวจวิเคราะห์ เพื่อช่วยตรวจสอบว่าสิ่งผิดปกติที่กำลังเกิดขึ้นบนหน้าจอ เป็นปัญหาที่เกิดจากจอภาพ หรือระบบคอมพิวเตอร์และวิดีโอการ์ดของคุณ



**หมายเหตุ:** คุณสามารถรันระบบตรวจวิเคราะห์นี้ได้ เมื่อปลดสายสัญญาณภาพออก และจอภาพอยู่ในโหมดการทดสอบตัวเองเท่านั้น

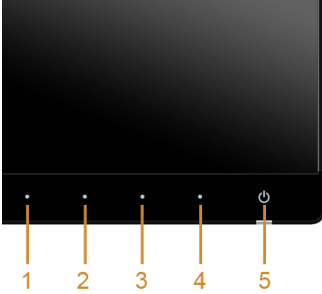

การรันระบบตรวจวิเคราะห์ที่ติดตั้งมาพร้อมเครื่อง:

- 1 ตรวจสอบว่าหน้าจอสะอาด (ไม่มีฝุ่นบนหน้าจอ)
- 2 ถอดสายสัญญาณภาพออกจากด้านหลังของคอมพิวเตอร์หรือจอภาพ จอภาพจะเข้าสู่โหมดการทดสอบตัวเอง
- 3 กดปุ่ม 1 และ ปุ่ม 4 บนแผงด้านหน้าค้างไว้พร้อมกันนาน 2 วินาที หน้าจอสีเทาจะปรากฏขึ้น
- 4 ตรวจสอบหน้าจอเพื่อหาสิ่งผิดปกติอย่างละเอียด
- 5 กดปุ่ม 4 บนแผงด้านหน้า อีกครั้ง สีของหน้าจอจะเปลี่ยนเป็นสีแดง
- 6 ตรวจสอบการแสดงผลเพื่อหาสิ่งผิดปกติ
- 7 ทำตามขั้นตอนที่ 5 และ 6 ซ้ำอีกครั้ง เพื่อตรวจสอบการแสดงผลบนหน้าจอสีเขียว สีน้ำเงิน ดำ และสีขาว รวมถึงหน้าจอข้อความ

การทดสอบเสร็จสิ้นเมื่อหน้าจอข้อความปรากฏขึ้น นอกจากการทำงานโดนปุ่ม 4 ซ้ำอีกครั้ง

หากคุณตรวจไม่พบสิ่งผิดปกติบนหน้าจอ ด้วยการใช้เครื่องมือตรวจวิเคราะห์ที่ติดตั้งมาพร้อมเครื่อง แสดงว่าจอภาพทำงานปกติ ตรวจสอบการรวีดีโอ และคอมพิวเตอร์

# ปัญหาทั่วไป

ตารางต่อไปนี้บรรจุข้อมูลทั่วไปเกี่ยวกับปัญหาของจอแสดงผลที่คุณอาจพบ และวิธีที่อาจแก้ไขปัญหานั้นได้:

อาการทั่วไป	ปัญหาที่พบ	วิธีแก้ปัญหที่อาจช่วยได้
ไม่มีภาพไฟ LED ดับ	ไม่มีภาพ	<ul style="list-style-type: none"><li>ดูให้แน่ใจว่าได้เชื่อมต่อสายวิดีโอกับจอภาพและคอมพิวเตอร์ถูกต้องและแน่นดีแล้ว</li><li>ตรวจสอบว่าขั้วจ่ายไฟทำงานเป็นปกติ โดยใช้อุปกรณ์ไฟฟ้าอื่นทดสอบ</li><li>คว่ำคูปุ่มเพาเวอร์สุดแล้ว</li><li>ตรวจสอบให้แน่ใจว่าเลือกแหล่งสัญญาณเข้าที่ถูกต้องในเมนู <a href="#">Input Source (เลือกสัญญาณเข้า)</a></li></ul>
ไม่มีภาพไฟ LED ติด	ไม่มีภาพหรือจอแสดงผลไม่สว่าง	<ul style="list-style-type: none"><li>เพิ่มความสว่าง &amp; ความคมชัดผ่าน OSD</li><li>ทำการตรวจสอบคุณสมบัติการทดสอบตัวเองของจอแสดงผล</li><li>ตรวจสอบพินในขั้วต่อสายวิดีโอว่าหักหรืองอหรือไม่</li><li>รันระบบตรวจวิเคราะห์ที่ติดตั้งมากับเครื่อง</li><li>ตรวจสอบให้แน่ใจว่าเลือกแหล่งสัญญาณเข้าที่ถูกต้องในเมนู <a href="#">Input Source (เลือกสัญญาณเข้า)</a></li></ul>
ภาพไม่ชัด	ภาพเลือน เบลอหรือมีเงา	<ul style="list-style-type: none"><li>กำจัดสายต่อวิดีโอออก</li><li>รีเซ็ตจอภาพเป็นค่าที่ตั้งมาจากโรงงาน</li><li>เปลี่ยนความละเอียดวิดีโอกลับเป็นอัตราส่วนภาพ ที่ถูกต้อง</li></ul>
ภาพสั่น/เด่น	ภาพเป็นคลื่นหรือมีการสั่นเล็กน้อย	<ul style="list-style-type: none"><li>รีเซ็ตจอภาพเป็นค่าที่ตั้งมาจากโรงงาน</li><li>ตรวจสอบปัจจัยด้านสภาพแวดล้อม</li><li>เปลี่ยนสถานที่ตั้งจอภาพ และทดสอบในท้องถิ่น</li></ul>
จุดภาพหาย	หน้าจอ LCD มีจุด	<ul style="list-style-type: none"><li>ปิดและเปิดเครื่องใหม่</li><li>พิกเซลที่ดับอย่างถาวรเป็นข้อบกพร่องตามธรรมชาติที่อาจเกิดขึ้นได้ในเทคโนโลยี LCD</li><li>สำหรับข้อมูลเพิ่มเติมเกี่ยวกับคุณภาพและพิกเซลของจอภาพของ Dell ที่: <a href="http://www.dell.com/support/monitors">http://www.dell.com/support/monitors</a></li></ul>
พิกเซลที่ติดแน่น	หน้าจอ LCD มีจุดสว่าง	<ul style="list-style-type: none"><li>ปิดและเปิดเครื่องใหม่</li><li>พิกเซลที่ดับอย่างถาวรเป็นข้อบกพร่องตามธรรมชาติที่อาจเกิดขึ้นได้ในเทคโนโลยี LCD</li><li>สำหรับข้อมูลเพิ่มเติมเกี่ยวกับคุณภาพและพิกเซลของจอภาพของ Dell ที่: <a href="http://www.dell.com/support/monitors">http://www.dell.com/support/monitors</a></li></ul>
ปัญหาเกี่ยวกับความสว่าง	ภาพมืดเกินไปหรือสว่างเกินไป	<ul style="list-style-type: none"><li>รีเซ็ตจอภาพเป็นค่าที่ตั้งมาจากโรงงาน</li><li>ปรับความสว่าง &amp; ความคมชัดด้วย OSD</li></ul>
ความผิดเพี้ยนทางเรขาคณิต	หน้าจอไม่อยู่กึ่งกลางพอดี	<ul style="list-style-type: none"><li>รีเซ็ตจอภาพเป็นค่าที่ตั้งมาจากโรงงาน</li><li>ปรับ ควบคุม ทาง แนวนอน และ แนว ตั้ง OSD</li></ul>



เส้นแนวนอน/แนวตั้ง	หน้าจอมีเส้นหนึ่งหรือหลายเส้น	<ul style="list-style-type: none"> <li>รีเซ็ตจอภาพเป็นค่าที่ตั้งมาจากโรงงาน</li> <li>ทำกระบวนการตรวจสอบคุณสมบัติการทดสอบตัวเองของจอแสดงผล และดูว่าเส้นเหล่านี้แสดงอยู่ในโหมดการทดสอบตัวเองด้วยหรือไม่</li> <li>ตรวจสอบพินในขั้วต่อสายวิดีโอว่าหักหรืองอหรือไม่</li> <li>รันระบบตรวจวิเคราะห์ที่ติดตั้งมากับเครื่อง</li> </ul>
ปัญหาการชิงโครโนซ์	หน้าจอมีสัญญาณรบกวน หรือเหมือนภาพจึกขาด	<ul style="list-style-type: none"> <li>รีเซ็ตจอภาพเป็นค่าที่ตั้งมาจากโรงงาน</li> <li>ทำกระบวนการตรวจสอบคุณสมบัติการทดสอบตัวเองของจอแสดงผล เพื่อดูว่าหน้าจอที่มีสัญญาณรบกวนนี้ปรากฏอยู่ในโหมดการทดสอบตัวเองด้วยหรือไม่</li> <li>ตรวจสอบพินในขั้วต่อสายวิดีโอว่าหักหรืองอหรือไม่</li> <li>รีสตาร์ทคอมพิวเตอร์ใน <i>โหมดปลอดภัย</i></li> </ul>
หัวข้อที่เกี่ยวข้องกับความปลอดภัย	มีควันหรือประกายไฟที่สังเกตเห็นได้	<ul style="list-style-type: none"> <li>ไม่ต้องทำกระบวนการแก้ปัญหาใดๆ</li> <li>ให้ติดต่อ Dell ทันที</li> </ul>
ปัญหาเกี่ยวกับความไม่ต่อเนื่อง	จอแสดงผลทำงานบ้างไม่ทำงานบ้าง	<ul style="list-style-type: none"> <li>ดูให้แน่ใจว่าได้เชื่อมต่อสายวิดีโอกับจอภาพและคอมพิวเตอร์ถูกต้อง และแน่นดีแล้ว</li> <li>รีเซ็ตจอภาพเป็นค่าที่ตั้งมาจากโรงงาน</li> <li>ทำกระบวนการตรวจสอบคุณสมบัติการทดสอบตัวเองของจอแสดงผล และดูว่าปัญหาความไม่ต่อเนื่องเกิดขึ้นในโหมดการทดสอบตัวเองด้วยหรือไม่</li> </ul>
สีหายไป	ภาพไม่มีสี	<ul style="list-style-type: none"> <li>ทำการตรวจสอบคุณสมบัติการทดสอบตัวเองของจอแสดงผล</li> <li>ดูให้แน่ใจว่าได้เชื่อมต่อสายวิดีโอกับจอภาพและคอมพิวเตอร์ถูกต้อง และแน่นดีแล้ว</li> <li>ตรวจสอบพินในขั้วต่อสายวิดีโอว่าหักหรืองอหรือไม่</li> </ul>
สีผิดเพี้ยน	สีของภาพไม่ดี	<ul style="list-style-type: none"> <li>เปลี่ยนการตั้งค่าของ <b>Preset Modes (โหมดพรีเซ็ต)</b> ใน OSD เมนู <b>Color (สี)</b> ขึ้นอยู่กับแอปพลิเคชัน</li> <li>ปรับค่า R/G/B ภายใต้ออปชัน <b>Custom Color (สีปรับแต่งเอง)</b> ใน OSD เมนู <b>Color (สี)</b></li> <li>เปลี่ยน <b>Input Color Format (รูปแบบสีที่เข้าจอภาพ)</b> เป็น PC RGB หรือ YPbPr ใน OSD เมนู <b>Color (สี)</b></li> <li>รันระบบตรวจวิเคราะห์ที่ติดตั้งมากับเครื่อง</li> </ul>
ภาพค้างจอกจากภาพนิ่งที่ค้างอยู่บนจอภาพเป็นเวลานานๆ	มีเมฆบางๆ จากภาพนิ่งที่เล่นปรากฏบนหน้าจอ	<ul style="list-style-type: none"> <li>ใช้คุณสมบัติการจัดการพลังงาน เพื่อปิดจอภาพได้ตลอดเมื่อไม่ใช้งาน (สำหรับข้อมูลเพิ่มเติม <a href="#">โหมดการจัดการพลังงาน</a>)</li> <li>หรือใช้ภาพรักษาหน้าจอที่เปลี่ยนไปมาตลอดเวลา</li> </ul>

# ปัญหาเฉพาะของผลิตภัณฑ์

อาการเฉพาะ	ปัญหาที่พบ	วิธีแก้ปัญหาก็อาจช่วยได้
ภาพบนหน้าจอเล็กเกินไป	ภาพอยู่กึ่งกลางหน้าจอแต่ไม่เต็มจอภาพ	<ul style="list-style-type: none"><li>ตรวจสอบการตั้งค่า <b>Aspect Ratio (อัตราส่วนภาพ)</b> ในเมนู <b>Display (การแสดงผล)</b> ของ OSD</li><li>รีเซ็ตจอภาพเป็นค่าที่ตั้งมาจากโรงงาน</li></ul>
ไม่สามารถปรับจอแสดงผลด้วยปุ่มต่างๆที่แสดงบนหน้าได้	OSD ไม่ปรากฏบนหน้าจอ	<ul style="list-style-type: none"><li>ปิดจอภาพ ปลดปลั๊กไฟออก แล้วเสียบกลับเข้าไปใหม่ จากนั้นจึงปิดจอภาพ</li><li>ตรวจสอบว่าเมนู OSD ถูกล็อกหรือไม่ ถ้าใช่ กดปุ่มด้านข้างปุ่มเพาเวอร์ค้างไว้เป็นเวลา 10 วินาทีเพื่อปลดล็อก (ดู <b>Lock (ล็อก)</b>)</li></ul>
ไม่มีสัญญาณเข้าเครื่องเมื่อผู้ใช้กดปุ่มควบคุมต่างๆ	ไม่มีภาพ แสง LED เป็นสีขาว	<ul style="list-style-type: none"><li>ตรวจสอบแหล่งที่มาของสัญญาณ ดูให้แน่ใจว่าคอมพิวเตอร์ไม่ได้อยู่ในโหมดประหยัดพลังงาน โดยเลื่อนเมาส์หรือกดปุ่มบนแป้นพิมพ์</li><li>ตรวจสอบว่าเสียบสายสัญญาณเข้าที่ที่แล้ว เสียบสายสัญญาณใหม่อีกครั้งถ้าจำเป็น</li><li>รีเซ็ตคอมพิวเตอร์หรือเครื่องเล่นวีดีโอ</li></ul>
ภาพไม่เต็มหน้าจอ	ภาพสูงหรือกว้างไม่เต็มหน้าจอ	<ul style="list-style-type: none"><li>เนื่องจากรูปแบบวิดีโอ (สัดส่วนภาพ) ที่แตกต่างกันของดีวีดี อาจทำให้จอภาพแสดงผลเต็มหน้าจอ</li><li>รันระบบตรวจวิเคราะห์ที่ติดตั้งมากับเครื่อง</li></ul>

# ปัญหาเฉพาะเรื่อง Universal Serial Bus

อาการเฉพาะ	ปัญหาที่พบ	วิธีแก้ปัญหาก็อาจช่วยได้
อินเตอร์เฟซ USB ไม่ทำงาน	อุปกรณ์ต่อพ่วง USB ไม่ทำงาน	<ul style="list-style-type: none"><li>ตรวจสอบว่าจอแสดงผลของคุณเปิดอยู่</li><li>เชื่อมต่อสายฮับสตรึมไปยังคอมพิวเตอร์ของคุณใหม่</li><li>เชื่อมต่ออุปกรณ์ต่อพ่วง USB ใหม่ (ขั้วต่อดาวนัสตรึม)</li><li>ปิดและเปิดจอแสดงผลอีกครั้ง</li><li>รีบูทคอมพิวเตอร์</li><li>อุปกรณ์ USB บางชิ้น เช่น HDD พกพาภายนอก ต้องการกระแสไฟหล่อเลี้ยง ให้เชื่อมต่ออุปกรณ์นั้นกับระบบคอมพิวเตอร์</li><li>ยกเลิกการเชื่อมต่อสายฮับสตรึม USB หนึ่งสาย เมื่อกำลังใช้การเชื่อมต่อฮับสตรึมสองจุด</li></ul>
อินเตอร์เฟซ USB 3.0 ความเร็วสูงทำงานได้ช้า	อุปกรณ์ต่อพ่วง USB 3.0 ความเร็วสูงทำงานได้ช้า หรือไม่ทำงานเลย	<ul style="list-style-type: none"><li>ตรวจสอบว่าคอมพิวเตอร์ของคุณสามารถใช้ USB 3.0 ได้</li><li>คอมพิวเตอร์บางเครื่องมีทั้งพอร์ต USB 3.0, USB 2.0 และ USB 1.1 ดูให้แน่ใจว่าใช้พอร์ต USB ที่ถูกต้อง</li><li>เชื่อมต่อสายฮับสตรึมไปยังคอมพิวเตอร์ของคุณใหม่</li><li>เชื่อมต่ออุปกรณ์ต่อพ่วง USB ใหม่ (ขั้วต่อดาวนัสตรึม)</li><li>รีบูทคอมพิวเตอร์</li></ul>

เมาส์แบบไร้สายไม่ทำงานหรือทำงานช้าลง	ไม่ตอบสนองหรือตอบสนองช้า	<ul style="list-style-type: none"> <li>เพิ่มระยะห่างระหว่างอุปกรณ์เสริม USB 3.0 และตัวรับสัญญาณ USB แบบไร้สาย</li> <li>วางตัวรับสัญญาณ USB แบบไร้สายให้อยู่ใกล้ที่สุดเท่าที่จะเป็นไปได้กับเมาส์แบบไร้สาย</li> <li>ใช้สายเคเบิล USB แบบต่อยาวเพื่อติดตั้งตัวรับสัญญาณ USB แบบไร้สายให้ใกล้ที่สุดเท่าที่จะเป็นไปได้จากพอร์ต USB 3.0</li> </ul>
--------------------------------------	--------------------------	--

## ปัญหาเฉพาะสำหรับ Mobile High-Definition Link (MHL)

อาการเฉพาะ	ปัญหาที่พบ	วิธีแก้ปัญหที่อาจช่วยได้
อินเทอร์เฟซ MHL ไม่ทำงาน	ไม่สามารถเห็นภาพอุปกรณ์ MHL แสดงบนมอนิเตอร์	<ul style="list-style-type: none"> <li>ตรวจสอบให้แน่ใจว่า สายเคเบิล MHL และอุปกรณ์ MHL ของคุณผ่านการรับรองสำหรับ MHL</li> <li>ตรวจสอบว่าการเปิดใช้งานอุปกรณ์ MHL ของคุณ</li> <li>ตรวจสอบว่าอุปกรณ์ MHL ของคุณไม่อยู่ในโหมดสแตนด์บาย</li> <li>ตรวจสอบว่า การเชื่อมต่อสาย MHL นั้นสอดคล้องกับแหล่งสัญญาณขาเข้าที่เลือกไว้บนเมนู OSD เช่น MHL</li> <li>รอประมาณ 30 วินาทีหลังจากเชื่อมต่อสายเคเบิล MHL แล้ว เนื่องจากอุปกรณ์ MHL บางเครื่องต้องใช้เวลาในการบู๊ต</li> </ul>

## ปัญหาเฉพาะสำหรับลำโพง

อาการเฉพาะ	ปัญหาที่พบ	วิธีแก้ปัญหที่อาจช่วยได้
ไม่มีเสียงออกจากลำโพง	ไม่สามารถได้ยินเสียงใดๆ	<ul style="list-style-type: none"> <li>ปิดใช้มอนิเตอร์ ถอดปลั๊กสายไฟมอนิเตอร์ออก เสียบปลั๊กไฟอีกครั้ง และจากนั้นเปิดใช้มอนิเตอร์</li> <li>ตรวจสอบการเชื่อมต่อสายสัญญาณเสียงว่ามี การเชื่อมต่อเข้าพอร์ตเอาท์พุทสัญญาณเสียงจากคอมพิวเตอร์ไว้อย่างถูกต้อง</li> <li>ดึงสายเคเบิลออกดีไอเอออกจากพอร์ตสายเอาต์พุตออกดีไอเอ</li> <li>รีเซ็ตสภาพเป็นค่าที่ตั้งมาจากโรงงาน</li> </ul>

คำเตือน: ขั้นตอนเพื่อความปลอดภัย



คำเตือน: การใช้ตัวควบคุม การปรับแต่ง หรือกระบวนการอื่นๆ ที่นอกเหนือจากที่ระบุไว้ในเอกสารนี้อาจทำให้เกิดไฟฟ้าช็อต อันตรายจากกระแสไฟฟ้า และ/หรืออันตรายจากอุปกรณ์ได้

สำหรับข้อมูลเกี่ยวกับคำแนะนำด้านความปลอดภัย ให้ดูที่ข้อมูลเกี่ยวกับความปลอดภัย สิ่งแวดล้อม และระเบียบข้อบังคับ (SERI)

## ข้อสังเกตของ FCC (ในสหรัฐอเมริกาเท่านั้น)

สำหรับประกาศ FCC และข้อมูลระเบียบข้อบังคับอื่นๆ ให้ดูเว็บไซต์เกี่ยวกับความสอดคล้องกับระเบียบข้อบังคับที่ [www.dell.com/regulatory\\_compliance](http://www.dell.com/regulatory_compliance)

## ติดต่อ Dell

สำหรับลูกค้าในประเทศสหรัฐอเมริกา, โทร 800-WWW-DELL (800-999-3355)



หมายเหตุ: หากคุณไม่มีการเชื่อมต่ออินเทอร์เน็ตที่ใช้ได้ คุณสามารถค้นหาข้อมูลผู้ติดต่อได้จากใบส่งข้อมูลผลิตภัณฑ์, สลิปที่มาพร้อมผลิตภัณฑ์, ใบส่งของ หรือแคตตาล็อกผลิตภัณฑ์ของ Dell

Dell มีการสนับสนุนออนไลน์ และบริการทางโทรศัพท์ และตัวเลือกในการให้บริการหลายช่องทาง การให้บริการขึ้นอยู่กับประเทศและผลิตภัณฑ์ และบริการบางอย่างอาจไม่มีให้บริการในพื้นที่ของคุณ

เพื่อดูเนื้อหาการสนับสนุนสำหรับจอมอนิเตอร์ในแบบออนไลน์:

- 1 เยี่ยมชมเว็บไซต์ [www.dell.com/support/monitors](http://www.dell.com/support/monitors)

ในการติดต่อฝ่ายขาย ฝ่ายสนับสนุนด้านเทคนิค หรือฝ่ายบริการลูกค้าของ Dell:

- 1 เยี่ยมชมเว็บไซต์ [www.dell.com/support](http://www.dell.com/support)
- 2 ตรวจสอบประเทศ หรือภูมิภาคในเมนูแบบดึงลง **เลือกประเทศ/ภูมิภาค** ที่ส่วนล่างของหน้า
- 3 คลิก **ติดต่อเรา** ที่ด้านซ้ายของหน้า
- 4 เลือกบริการหรือวิธีการสนับสนุนที่เหมาะสม ตามความต้องการของคุณ
- 5 เลือกวิธีการติดต่อ Dell ที่คุณสะดวก

# การติดตั้งมอนิเตอร์

## คำแนะนำที่ควรทราบ เกี่ยวกับการกำหนดค่าความละเอียด

เพื่อประสิทธิภาพในการแสดงผลสูงสุด ขณะใช้ระบบปฏิบัติการ Microsoft®

Windows® ควรกำหนดความละเอียดในการแสดงผลเป็น 3440 x 1440 พิกเซล โดยทำตามขั้นตอนต่อไปนี้:

ใน Windows® 7, Windows® 8, และ Windows® 8.1:

- 1 สำหรับ Windows® 8 และ Windows® 8.1 เท่านั้น เลือกรูปแบบภาพเดสก์ท็อปเพื่อสลับไปยังคลาสสิกเดสก์ท็อป
- 2 คลิกขวานบนเดสก์ท็อปและเลือก **ความละเอียดของหน้าจอ**
- 3 คลิกรายการด้านล่างของความละเอียดของหน้าจอและเลือก 3440 x 1440
- 4 คลิก OK

ใน Windows® 10:

- 1 คลิกขวานบนเดสก์ท็อป และคลิกที่ **การตั้งค่าการแสดงผล**
- 2 คลิกที่ **การตั้งค่าการแสดงผลขั้นสูง**
- 3 คลิกที่รายการ รายละเอียด **ความละเอียด** และเลือก 3440 x 1440
- 4 คลิกที่ **นำไปใช้**

ถ้าไม่เห็นความละเอียดที่แนะนำเป็นตัวเลือก ท่านอาจต้องอัปเดตไดรเวอร์กราฟิกโปรดเลือกเงื่อนไขด้านล่างที่ตรงกับคอมพิวเตอร์ที่คุณใช้งานอยู่ และทำตามขั้นตอนที่มีให้

## ถ้าท่านมีเครื่องคอมพิวเตอร์ตั้งโต๊ะ หรือโน้ตบุ๊ก Dell™ ที่ต่ออินเตอร์เน็ต

- 1 ไปยัง [www.dell.com/support](http://www.dell.com/support) ป้อนแท็กบริการของคุณ และดาวน์โหลดไดรเวอร์กราฟิกล่าสุดสำหรับกราฟิกการ์ดของคุณ
- 2 หลังจากติดตั้งไดรเวอร์ สำหรับกราฟิกอะแดปเตอร์แล้ว พยายามกำหนดความละเอียดเป็น 3440 x 1440 อีกครั้ง



**หมายเหตุ:** ถ้าท่านไม่สามารถกำหนดความละเอียดเป็น 3440 x 1440 ได้ โปรดติดต่อ Dell™ เพื่อสอบถามถึงกราฟิกอะแดปเตอร์ ที่รองรับความละเอียดนี้

# ถ้าท่านมีเครื่องคอมพิวเตอร์ตั้งโต๊ะ โน้ตบุ๊ก หรือกราฟิกการ์ด ที่ไม่ใช่ Dell™

ใน Windows® 7, Windows® 8, และ Windows® 8.1:

- 1 สำหรับ Windows® 8 และ Windows® 8.1 เท่านั้น เลือกรูปแบบภาพเดสก์ทอปเพื่อสลับไปยังคลาสิคเดสก์ทอป
- 2 คลิกขวาที่เดสก์ทอปและคลิก **การตั้งค่าส่วนบุคคล**
- 3 คลิก **เปลี่ยนแปลงการตั้งค่าการแสดงผล**
- 4 คลิก **การตั้งค่าขั้นสูง**
- 5 ดูชื่อผู้ผลิตกราฟิกคอนโทรลเลอร์ จากรายละเอียดที่ด้านบนของหน้าต่าง (เช่น NVIDIA, ATI, Intel ฯลฯ)
- 6 โปรดดูรายละเอียดของไดรเวอร์ที่ต่ออัปเดต จากเว็บไซต์ของผู้ผลิตกราฟิกการ์ด (เช่น <http://www.ATI.com> หรือ <http://www.NVIDIA.com>)
- 7 หลังจากติดตั้งไดรเวอร์ สำหรับกราฟิกอะแดปเตอร์แล้ว พยายามกำหนดความละเอียดเป็น 3440 x 1440 อีกครั้ง

ใน Windows® 10:

- 1 คลิกขวาบนเดสก์ทอป และคลิกที่ **การตั้งค่าการแสดงผล**
- 2 คลิกที่ **การตั้งค่าการแสดงผลขั้นสูง**
- 3 คลิกที่รายการ รายละเอียด **ความละเอียด** และเลือก 3440 x 1440
- 4 ดูชื่อผู้ผลิตกราฟิกคอนโทรลเลอร์ จากรายละเอียดที่ด้านบนของหน้าต่าง (เช่น NVIDIA, ATI, Intel ฯลฯ)
- 5 โปรดดูรายละเอียดของไดรเวอร์ที่ต่ออัปเดต จากเว็บไซต์ของผู้ผลิตกราฟิกการ์ด (เช่น <http://www.ATI.com> หรือ <http://www.NVIDIA.com>)
- 6 หลังจากติดตั้งไดรเวอร์ สำหรับกราฟิกอะแดปเตอร์แล้ว พยายามกำหนดความละเอียดเป็น 3440 x 1440 อีกครั้ง



**หมายเหตุ:** ถ้าท่านไม่สามารถกำหนดความละเอียดที่แนะนำได้ โปรดติดต่อบริษัทผู้ผลิตคอมพิวเตอร์ หรือชื่อกราฟิกอะแดปเตอร์ใหม่ ที่รองรับความละเอียดของภาพได้